

newtek

NT-66FTC18, NT-66FTC24

NT-66FTC36, NT-66FTC48

NT-66FTC60

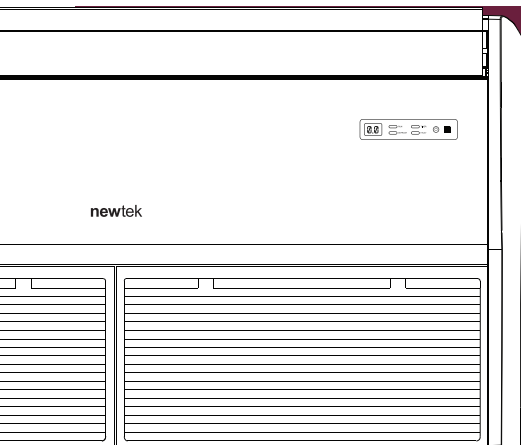

РУКОВОДСТВО ПОЛЬЗОВАТЕЛЯ
НҮСҚАУЛЫ ПАЙДАЛАНУШЫ
INSTRUCTION MANUAL
ՕԳՏԱԳՈՐԾՈՂԻ ՁԵՆՆԱՐԿԸ
КОЛДОНУУЧУН ЖЕТЕКЧИЛИГИ

КОНДИЦИОНЕРЫ НАПОЛЬНО-ПОТОЛОЧНЫЕ
ЕДЕНГЕ ЖӘНЕ ТӨБЕГЕ АРНАЛҒАН КОНДИЦИОНЕРЛЕР
ПОЛГО-ШЫПТЫН КОНДИЦИОНЕРЛЕРИ
CEILING FLOOR TYPE AIR CONDITIONER
ՀԱՏԱԿԻ ԱՌԱՍՏԱՂԻ ՕՂՈՐԱԿԻՉ

СЕРИЯ NT

УВАЖАЕМЫЙ ПОКУПАТЕЛЬ!

Пожалуйста, перед началом эксплуатации внимательно изучите данную инструкцию, которая содержит важную информацию о правильной и безопасной эксплуатации прибора. Позаботьтесь о сохранности данной инструкции. Изготовитель не несет ответственности в случае использования прибора не по прямому назначению и при несоблюдении правил и условий, указанных в настоящей инструкции, а также в случае попыток неквалифицированного ремонта прибора. Систему кондиционирования воздуха типа сплит (далее – сплит-система) должны монтировать только квалифицированные специалисты.

Пожалуйста, не пытайтесь произвести монтаж самостоятельно. Неквалифицированный монтаж может привести к неправильной работе прибора или выводу его из строя!

1. МЕРЫ БЕЗОПАСНОСТИ

Приобретенный вами прибор соответствует всем официальным стандартам безопасности, применимым к системам кондиционирования воздуха в Российской Федерации.

Во избежание возникновения ситуации, опасных для жизни и здоровья, а также преждевременного выхода прибора из строя необходимо строго соблюдать перечисленные ниже условия:

1. Используйте соответствующий источник питания согласно информации, указанной в паспортных данных, в противном случае могут произойти серьезные сбои в работе прибора или может возникнуть пожар.
2. Ваша сеть электропитания обязательно должна иметь заземление.
3. Не допускайте загрязнение вилки электропитания. Всегда плотно вставляйте вилку в розетку электросети. По причине загрязненной или неплотно вставленной вилки может произойти возгорание или поражение электротоком.
4. Если вы длительное время не используете прибор, в целях безопасности выньте вилку из розетки.
5. Во время работы прибора не пытайтесь отключить его, используя автоматический выключатель или вытаскивая вилку из розетки – в результате искры может возникнуть пожар.
6. Вилка электропитания должна быть плотно вставлена в розетку. В противном случае это может привести к поражению электрическим током, перегреву и даже возгоранию.
7. Не спутывайте, не сжимайте и не тяните за сетевой шнур – это может привести к его повреждению. Неисправный сетевой шнур может привести к поражению электрическим током или к пожару.
8. Не используйте удлинители и не включайте прибор в розетку, в которую включены другие потребители электроэнергии.
9. При возникновении неполадок сначала отключите прибор при помощи пульта дистанционного управления (ПДУ), а затем отключите его от электросети.
10. Не трогайте поворачивающиеся лопасти. Они могут зажать ваш палец, а также это может привести к повреждению деталей прибора.
11. Не прикасайтесь к кнопкам на внутреннем блоке прибора влажными руками.
12. Никогда не вставляйте палки и другие посторонние предметы в отверстия на корпусе прибора во время его работы – это может привести к травме и выводу прибора из строя.
13. Не устанавливайте никакие предметы (особенно сосуды с водой либо другими жидкостями) на наружный или внутренний блок прибора.

14. Не промывайте прибор водой – это может привести к поражению электротоком.
15. При одновременной работе прибора и приборов с открытым пламенем (газовая плита и т.п.) следует часто проветривать помещение. Недостаточное проветривание может привести к нехватке кислорода.
16. Не допускается попадание потока воздуха на газовые горелки и плиты.
17. Никогда не допускайте детей к работе с прибором.

ОСТОРОЖНО!

- Не устанавливайте прибор под прямыми солнечными лучами.
- Не блокируйте входное или выходное воздушные отверстия – это снизит охлаждающую или нагревающую способности и может привести к выходу прибора из строя.
- Длительное пребывание под потоком холодного воздуха приведет к ухудшению вашего физического состояния и вызовет проблемы со здоровьем.
- После использования прибора проветривайте помещение.
- Во время работы прибора закройте окна и двери, иначе охлаждающая и нагревающая способности будут снижены.
- Данный прибор запрещается устанавливать в помещениях с повышенной влажностью, а также в местах выделения паров агрессивных химических веществ!
- При повреждении сетевого шнура или иного другого узла прибора немедленно отключите его от электрической сети. При повреждении шнура питания его замену во избежание опасности должен производить изготовитель, сервисная служба или аналогичный квалифицированный персонал. В случае неквалифицированного вмешательства в устройство прибора или несоблюдения перечисленных в данном руководстве правил эксплуатации прибора гарантия аннулируется.
- Прибор не предназначен для использования лицами (включая детей) с пониженными физическими, сенсорными или умственными способностями или при отсутствии у них жизненного опыта или знаний, если они не находятся под присмотром или не проинструктированы об использовании прибора лицом, ответственным за их безопасность. Дети должны находиться под присмотром для недопущения игры с прибором.
- Особые условия по перевозке (транспортировке), реализации сплит-систем: транспортировать наружные блоки кондиционеров необходимо ТОЛЬКО в вертикальном положении, внутренние блоки могут быть размещены при перевозке как горизонтально, так и вертикально. Неправильная перевозка может грозить прибору заломом трубок, а также перетеканием компрессорного масла по магистрали фреоноконтура. Все эти факторы провоцируют некорректную работу оборудования и его преждевременный выход из строя. Если внешний блок сплит-системы все-таки транспортировался в горизонтальном положении (но ни в коем случае не вверх дном!), его необходимо перед установкой на несколько часов разместить вертикально, не вынимая из заводской упаковки.

ВНИМАНИЕ!

- Данная система кондиционирования воздуха может использоваться только в бытовых целях!
- При возникновении чрезвычайной ситуации в работе прибора (запах гари, посторонний шум и т.п.) немедленно отключите его от электросети.
- Риск поражения электротоком! Никогда не пытайтесь произвести самостоятельный ремонт прибора – это может привести к поражению электротоком.

2. КОМПЛЕКТНОСТЬ

- Внутренний блок - 1 шт.
- Наружный блок - 1 шт.
- Панель - 1 шт.
- ПДУ - 1 шт.
- Дренажный шланг - 2 шт.
- Теплоизоляция - 2 шт.
- Хомут - 2 шт.
- Медная гайка - 2 шт.
- Гусак - 1 шт.
- Схема по установке - 1 шт.
- Руководство пользователя - 1 шт.

3. ОПИСАНИЕ ПРИБОРА

УСТРОЙСТВО СПЛИТ-СИСТЕМЫ

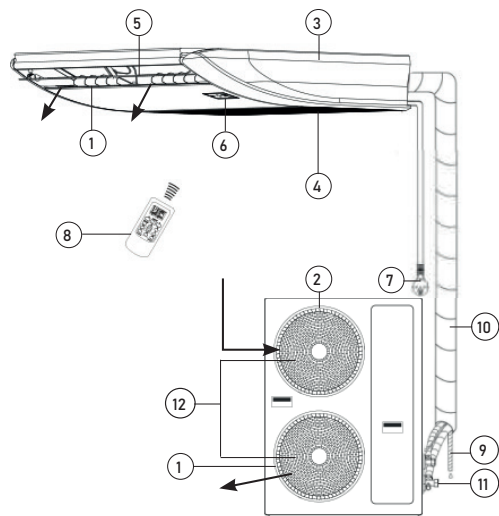

Внутренний блок

1. Выходное воздушное отверстие
2. Входное воздушное отверстие
3. Лицевая панель
4. Воздушные фильтры
5. Жалюзи
6. Панель внутреннего блока
7. Шнур питания
8. ПДУ
9. Дренажный шланг
10. Трубопровод

Наружный блок

11. Отсечный клапан
12. Решетки выходных воздушных отверстий

4. УПРАВЛЕНИЕ ПРИБОРОМ

ФУНКЦИЯ РУЧНОГО ЗАПУСКА

Если пульт дистанционного управления был утерян или сели батарейки, вы можете воспользоваться кнопкой ручного запуска. Для этого нажмите кнопку ручного запуска на панели управления. Сплит-система начнет работать в автоматическом режиме (АUTO). Повторное нажатие на кнопку ручного запуска приведет к выключению прибора.

УСТРОЙСТВО ПАНЕЛИ ВНУТРЕННЕГО БЛОКА

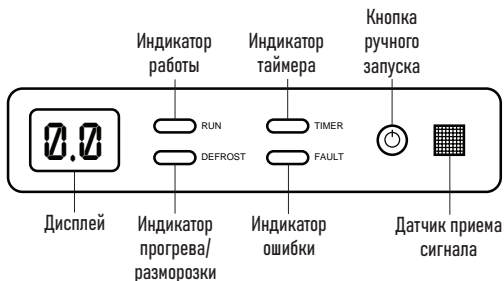

ПУЛЬТ ДИСТАНЦИОННОГО УПРАВЛЕНИЯ

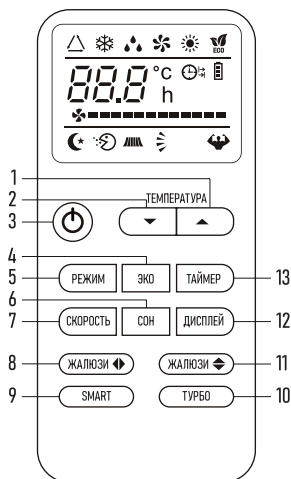

1. Кнопка увеличения температуры
2. Кнопка уменьшения температуры
3. Кнопка «ВКЛ/ВЫКЛ»
4. Кнопка «ЭКО»
5. Кнопка «РЕЖИМ»
6. Кнопка «СОН»
7. Кнопка «СКОРОСТЬ»
8. Кнопка «ЖАЛЮЗИ ГОРИЗОНТАЛЬНЫЕ»
9. Кнопка SMART
10. Кнопка «ТУРБО»
11. Кнопка «ЖАЛЮЗИ ВЕРТИКАЛЬНЫЕ»
12. Кнопка «ДИСПЛЕЙ»
13. Кнопка «ТАЙМЕР»

НАЗНАЧЕНИЕ КНОПОК ПДУ

1. КНОПКА УВЕЛИЧЕНИЯ ТЕМПЕРАТУРЫ

Каждое нажатие на кнопку увеличивает значение температуры на 1°C в диапазоне +16...+31°C. Заданное значение температуры отображается на дисплее пульта и на дисплее лицевой панели внутреннего блока.

2. КНОПКА УМЕНЬШЕНИЯ ТЕМПЕРАТУРЫ

Каждое нажатие на кнопку уменьшает значение температуры на 1 °C в диапазоне +16...+31 °C. Заданное значение температуры отображается на дисплее пульта и на дисплее лицевой панели внутреннего блока.

3. КНОПКА «ВКЛ/ВЫКЛ»

Нажатие на кнопку включает кондиционер, повторное нажатие выключает кондиционер.

4. КНОПКА «ЭКО»

В режиме охлаждения нажмите эту кнопку, температура увеличится на 2 в зависимости от установленной температуры.

В режиме обогрева нажмите эту кнопку, температура уменьшится на 2 в зависимости от установленной температуры.

5. КНОПКА «РЕЖИМ»

Каждое нажатие на кнопку изменяет режим работы кондиционера в следующей последовательности: FEEL / «Охлаждение» / «Сушение» / «Вентиляция» / «Обогрев» / «ЭКО». На дисплее пульта загорается соответствующая иконка (см. таблицу 1).

В автоматическом режиме кондиционер, в зависимости от температуры воздуха в помещении, автоматически выбирает режим охлаждения или обогрева, создавая комфортные условия для пользователя. Целевая температура не отображается на дисплее пульта управления, и ее изменение невозможно.

В режиме вентиляции кондиционер включает только вентилятор внутреннего блока. В данном режиме кондиционер не поддерживает температуру в помещении. Целевая температура не отображается на дисплее пульта управления, и ее изменение невозможно.

ВНИМАНИЕ! Кондиционер не дает притока свежего воздуха!

6. КНОПКА «СОН»

Нажатие на кнопку включает ночной режим работы, на дисплее пульта высвечивается индикатор ☾, а дисплей на лицевой панели внутреннего блока выключается. В данном режиме вентилятор внутреннего блока вращается на низкой скорости.

7. КНОПКА «СКОРОСТЬ»

Каждое нажатие на кнопку изменяет скорость вращения вентилятора внутреннего блока (скорость выходящего воздуха) следующим образом: «Автоматическая» / «Низкая» / «Средняя» / «Высокая».

На дисплее пульта высвечивается индикация соответствующей скорости вентилятора (см. таблицу 1). Скорость вентилятора, задаваемая автоматически, зависит от разницы между заданной целевой температуры и температуры окружающего воздуха. В режиме вентиляции режим автоматической скорости вентилятора недоступен.

8. КНОПКА «ЖАЛЮЗИ»

Нажатие кнопки активирует качание горизонтального жалюзи внутреннего блока, изменяющего направление выходящего воздуха по вертикали. Дождитесь, когда жалюзи займет необходимое положение, и повторно нажмите на кнопку, чтобы остановить качание.

Для предотвращения образования на жалюзи конденсата не допускайте длительного направления воздушного потока вниз в режимах охлаждения и осушения. Во избежание поломки жалюзи не регулируйте его положение вручную.

9. КНОПКА SMART

Функция не поддерживается.

10. КНОПКА «ТУРБО»

В режиме охлаждения нажмите эту кнопку, включится максимальная температура охлаждения +16 °C. В режиме обогрева нажмите эту кнопку, включится максимальная температура обогрева +31 °C.

11. КНОПКА «ЖАЛЮЗИ»

Нажатие кнопки активирует качание вертикального жалюзи внутреннего блока, изменяющего направление выходящего воздуха по

горизонтали. Дождитесь, когда жалюзи займет необходимое положение, и повторно нажмите на кнопку, чтобы остановить качание.

12. КНОПКА «ДИСПЛЕЙ»

Нажатие на кнопку выключает подсветку дисплея на лицевой панели внутреннего блока, повторное нажатие включает подсветку дисплея на лицевой панели внутреннего блока.

13. КНОПКА «ТАЙМЕР»

ДЛЯ НАСТРОЙКИ АВТОМАТИЧЕСКОГО ВКЛЮЧЕНИЯ КОНДИЦИОНЕРА

Чтобы запрограммировать время запуска, прибор должен быть выключен. Нажмите кнопку «ТАЙМЕР», установите температуру нажатием кнопки $\blacktriangleleft/\blacktriangleright$, снова нажмите кнопку «ТАЙМЕР», установите время нажатием кнопок $\blacktriangleleft/\blacktriangleright$. Нажмите кнопку несколько раз, пока на дисплее не появится время равное времени между программированием и запуском.

ВАЖНО! Перед запуском по времени запрограммируйте режим работы с помощью кнопки «РЕЖИМ», а с помощью кнопки «СКОРОСТЬ» - скорость вращения вентилятора. Выключите кондиционер, нажав кнопку «ВКЛ/ВЫКЛ».

Примечание:

- чтобы отменить установленную функцию, снова нажмите кнопку «ТАЙМЕР»;
- в случае отключения питания необходимо снова настроить таймер включения.

ДЛЯ УСТАНОВКИ АВТОМАТИЧЕСКОГО ВЫКЛЮЧЕНИЯ КОНДИЦИОНЕРА

Остановка по времени программируется при включенном приборе. Нажмите кнопку «ТАЙМЕР», установите время, нажав кнопки $\blacktriangleleft/\blacktriangleright$. Нажмите кнопку несколько раз, пока на дисплее не появится время равное времени между программированием и остановкой.

Примечание:

- чтобы отменить установленную функцию, снова нажмите кнопку «ТАЙМЕР»;
- в случае отключения питания необходимо снова настроить таймер выключения;
- пока время установлено правильно, функция таймера этого пульта дистанционного управления (функция часов) может устанавливаться на полчаса.

ДИСПЛЕЙ ПУЛЬТА УПРАВЛЕНИЯ











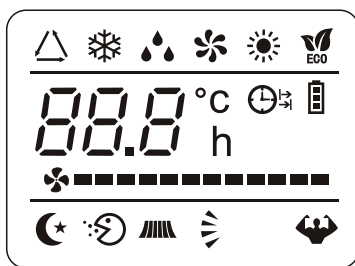





Таблица 1

Символ	Обозначение
	Индикатор работы режима FEEL
	Индикатор работы режима «Охлаждение»
	Индикатор работы режима «Осушение»

	Индикатор работы режима «Обдув»
	Индикатор работы режима «Обогрев»
	Индикатор работы режима «ЭКО»
	Индикатор таймера выключения
	Индикатор таймера включения
	Индикатор батареи
	Индикатор автоматического режима вращения вентилятора
	Индикатор низкой скорости вращения вентилятора
	Индикатор средней скорости вращения вентилятора
	Индикатор высокой скорости вращения вентилятора
	Индикатор работы режима «СОН»
	Индикатор работы режима «Турбо»
	Индикатор работы режима «SMART»
	Индикатор работы горизонтальных жалюзи
	Индикатор работы вертикальных жалюзи
	Индикатор целевой температуры или времени установленного таймера

УСТАНОВКА И ЗАМЕНА БАТАРЕЙ

Для питания ПДУ используются две батареи типа AAA. Отодвиньте крышку отсека элементов питания и вставьте батареи в соответствии с символами «+» и «-», указанными на стенке отсека. Для замены батарей проделайте ту же операцию.

Примечания

1. При замене не используйте старые батареи или батареи других типов – это может привести к нарушению нормальной работы ПДУ.
2. Если вы не пользуетесь ПДУ более 1 месяца, извлеките батареи из ПДУ, так как они могут протечь и повредить ПДУ.
3. При ежедневной эксплуатации прибора срок службы элементов питания составляет около 6 месяцев.
4. Производите замену батарей, если отсутствует звуковое подтверждение приема команд дистанционного управления или пропал значок передачи сигнала.

5. ТЕХНИЧЕСКОЕ ОБСЛУЖИВАНИЕ И УХОД ЗА ПРИБОРОМ

ВНИМАНИЕ! Перед обслуживанием прибора отключите его от электросети.

УХОД ЗА ПЕРЕДНЕЙ ПАНЕЛЬЮ ВНУТРЕННЕГО БЛОКА

Тщательный уход и своевременная чистка прибора продлевают срок его службы и экономят электроэнергию.

Выполняйте следующие рекомендации во время чистки:

- встаньте на устойчивую поверхность, иначе при падении вы можете повредить прибор или нанести себе травму,

- во избежание травм при снятии передней панели не прикасайтесь к металлическим деталям корпуса;
- при чистке передней панели прибора и пульта дистанционного управления в случае, если не удается удалить загрязнение сухой салфеткой, воспользуйтесь влажной салфеткой.

Примечания

1. Не промывайте прибор и ПДУ под водой!
2. Не используйте для чистки спиртосодержащие жидкости, бензин, масла или полировочные средства.
3. Не оказывайте сильного давления на поверхность передней панели – это может привести к ее падению.
4. Не используйте для чистки абразивные чистящие средства или металлические мочалки во избежание повреждения поверхности корпуса прибора.
5. Температура воды не должна превышать 45 °С – это может привести к деформации или потере цвета пластика.

ЧИСТКА ВОЗДУШНЫХ ФИЛЬТРОВ

1. Снимите защитные сетки на передней панели прибора. Извлеките воздушные фильтры.
2. Очистите фильтры с помощью пылесоса или промойте водой. Если фильтры сильно загрязнены, промойте их теплой водой с использованием мягкого моющего средства. Тщательно просушите фильтры.
3. Установите фильтры на место и закройте защитные сетки.

ТЕХНИЧЕСКОЕ ОБСЛУЖИВАНИЕ

В конце сезона

Необходимо провести следующие действия:

- включите на длительное время сплит-систему в режиме «Вентиляция»;
- после этого отключите прибор от сети;
- очистите воздушные фильтры;
- протрите внутренний и наружный блоки мягкой сухой салфеткой;
- выньте батареи из ПДУ.

В начале сезона

Необходимо выполнить следующие действия:

- убедитесь, что места забора и выпуска воздуха на внутреннем и наружном блоках не заблокированы;
- убедитесь в отсутствии ржавчины и коррозии на наружном блоке;
- убедитесь, что воздушные фильтры очищены;
- подключите прибор к сети;
- установите батареи в ПДУ.

6. ВОЗМОЖНЫЕ НЕИСПРАВНОСТИ И МЕТОДЫ ИХ УСТРАНЕНИЯ

1	Сплит-система не запускается	<ul style="list-style-type: none"> – Вилка вставлена неплотно в розетку электропитания – Разряжены батарейки в ПДУ – Сработала защита – Недостаточное напряжение электросети
2	Воздух не охлаждается или не нагревается	<ul style="list-style-type: none"> – Заблокированы места забора и выпуска воздуха – Температура настроена неправильно – Загрязнен воздушный фильтр

3	Сбои в управлении сплит-системой	При больших помехах (слишком большой уровень статического электричества, сбои в сети электропитания) прибор может работать с перебоями. В этом случае отключите систему кондиционирования от сети и снова включите через 2-3 секунды
4	Не сразу срабатывает	Изменение режима во время работы срабатывает через 3 минуты
5	Неприятный запах	Во время работы сплит-система может поглотить неприятный запах (например, мебели, сигарет), который выдувается вместе с воздухом
6	Шум текущей воды	- Вызван циркуляцией хладагента в системе кондиционирования и не является неполадкой - Звук размораживания во время обогрева
7	Звук потрескивания	Звук может быть вызван расширением или сжатием передней панели в результате изменения температуры
8	Из выпускного отверстия расплывается влага	Влага возникает, если воздух в помещении становится очень холодным из-за выпуска холодного воздуха в режиме охлаждения или осушения
9	При запуске режима «Обогрев» воздух поступает не сразу	Сплит-система не готова подавать достаточно теплого воздуха. Пожалуйста, подождите 2-5 минут
10	В режиме обогрева подача воздуха прекращается на 5-10 минут	Прибор автоматически размораживается, снаружи появляются испарения. После размораживания система кондиционирования автоматически продолжит работу
11	ПДУ работает неправильно	- Есть препятствия между приемником сигнала и ПДУ - Разряжены батарейки

7. МОНТАЖ СПЛИТ-СИСТЕМЫ

ВНИМАНИЕ!

- Перед монтажом оборудования рекомендуется детально ознакомиться с данной инструкцией.
- Работы по монтажу должны производиться только квалифицированным уполномоченным персоналом в соответствии с правилами устройства электростановок.
- Сплит-система должна быть надежно заземлена.
- Перед включением сплит-системы тщательно проверьте соединение труб и проводов.
- Запрещается устанавливать прибор в прачечной или ванной комнате.
- Вилка электропитания должна быть доступна после установки прибора.

- При монтаже сплит-системы могут понадобиться детали, не включенные в комплект поставки. Такие детали приобретаются самостоятельно.

РАСПОЛОЖЕНИЕ ВНУТРЕННЕГО БЛОКА

Существует два способа установки внутреннего блока: к потолку и на пол.

Потолочная установка

1. Выберите основание для подвески. Подвеска представляет собой конструкцию из деревянной рамы или железобетона. Вы должны быть уверены, что подвеска выдержит вес более 200 кг и вибрацию в течение длительного времени.
2. Крепление подвешенного фундамента. Закрепите болты крепления подвески стальным или деревянным кронштейном.
3. Подвешивание внутреннего блока. Внутренний блок должен быть подвешен, как показано на рис. 3 и 4 приложения.
4. После установки прибора убедитесь, что он надежно закреплен, не трясется и не качается.

ВНИМАНИЕ! По завершении установки задняя часть прибора должна находиться ниже передней (рис. 4 приложения). Иначе это может привести к выходу дренажа из выпускного отверстия для воздуха.

5. Установка дренажной трубы. Дренажная труба должна быть правильно проложена, чтобы предотвратить накопление конденсата. Труба должна быть установлена под углом (1/100-150) для беспрепятственного отвода конденсата. Подъемы дренажа нужно исключить (рис. 6 приложения).

Напольная установка

При напольной установке внутренний блок должен быть установлен горизонтально или отклонен для слива дренажа (рис. 5 приложения).

РАСПОЛОЖЕНИЕ НАРУЖНОГО БЛОКА

Расположение наружного блока будет иметь непосредственное влияние на его работу. Чтобы наружный блок работал с наибольшей эффективностью, необходимо соблюдать следующие требования при выборе места установки:

- Вдали от источников тепла, легковоспламеняющегося газа и дыма.
- В хорошо проветриваемом месте, защищенном от дождя, снега и прямых солнечных лучей.
- Правильно смонтированный блок не мешает окружающим шумом и звуками вытекающей воды из дренажной трубы.
- Чтобы упростить дальнейшее обслуживание наружного блока, его устанавливают в доступном месте.
- Наружный блок монтируют на прочный и надежный фундамент, который не приведет к увеличению шума или вибраций.
- Для достижения высокой эффективности охлаждения убедитесь, что передняя, задняя, левая и правая стороны прибора находятся на открытой площадке.

Рисунки с правильной и неправильной установкой прибора можно найти в приложении.

После выбора места установки наружный блок должен быть установлен в соответствии с рис. 8 приложения, чтобы обеспечить достаточное пространство для вентиляции и правильного обслуживания. Два блока соединяет электропровод и две медные трубки. Также через стену выводится дренажная трубка. Все эти коммуникации должны быть правильно подобраны, подключены, уложены и закреплены.

СОЕДИНЕНИЕ МЕДНЫХ ТРУБОК

1. Используйте специальные трубы, предназначенные для холодильной техники. Не допускается использование загрязненных труб (с влагой и пылью).
2. Соединение труб производится с помощью пайки.
3. Стандартная длина трубопровода составляет 5 м. Если расстояние между блоками превышает 5 м, необходимо использовать трубы большего диаметра. Данные о диаметре и длине труб указаны в таблице 1. Не превышайте эти пределы, в противном случае может произойти сбой компрессора. Старайтесь прокладывать трубопровод с наименьшим количеством изгибов и всегда следуйте кратчайшему пути для прокладки труб, поскольку увеличение длины трубопровода и количества изгибов уменьшает производительность прибора и увеличивает потребление энергии.
4. Отрезайте куски труб при помощи трубореза и обрабатывайте края от заусенцев специальным инструментом, расправляя и выравнивая срез. Не используйте обычную пилу и напильник для удаления заусенцев — внутри трубы обязательно окажутся опилки, которые попадут в систему и быстро разрушат компрессор.
5. Не допускается сгибать один и тот же участок трубы более 3 раз (это может привести к появлению микротрещин). Для сгибания трубы используйте трубогиб.
6. На подготовленные трубы наденьте теплоизоляционные трубки. Причем теплоизоляция должна быть сплошной и проходить внутри стены в том числе. Стыки кусков теплоизоляции обязательно проклейте металлизированным скотчем, добиваясь очень плотного прилегания краев. Качество теплоизоляции важно, так как на неутепленных участках трубок будет образовываться конденсат, а он может стекать внутрь стены, вызывая мерзлые потеки, разрушающая стену.
7. Медные трубы с установленной термоизоляцией необходимо провести через отверстие в стене. Перед этим обязательно тщательно заделайте край, который будет вводиться в стену, чтобы внутрь трубы не попала пыль (советуем заглушить трубы с двух сторон сразу же после нарезки и оставить заглушки до начала подключения). Это очень важный момент, так как пыль быстро выведет из строя компрессор.

ПОДКЛЮЧЕНИЕ ЭЛЕКТРОПРОВОДОВ

1. На внутреннем и наружном блоке располагается съемная пластина, под которой находятся разъемы для подключения кабеля.
2. Очистите от изоляции конец провода и установите на оголенную жилу клемму, обжав клещами. Подготовленный кабель подключите согласно схеме (рис. 7 приложения).

ДРЕНАЖ

1. Дренажную трубку подключите к соответствующему выводу на внутреннем блоке и выведите через стену. Рассчитайте длину трубки так, чтобы она заканчивалась на расстоянии 60–80 см от стены. При прокладке дренажа необходимо соблюдать уклон не менее 1 см на 1 м длины в сторону улицы.
2. Трубку необходимо фиксировать через каждый метр, чтобы в ней не возникали провисания. В противном случае скопившийся конденсат может оказаться у вас на полу или на мебели. Рекомендуем заглушить трубку во время протягивания ее через отверстие в стене.

ТЕПЛОИЗОЛЯЦИЯ И ГЕРМЕТИЗАЦИЯ

Аккуратно обвяжите медные трубки, электропровода и дренажную трубку металлизированным скотчем в единый жгут, стараясь не повредить трубопровод и дренажную трубу (рис. 9 приложения). Обвязка должна начинаться от нижней части наружного блока к внутреннему блоку.

Если внутренний блок располагается ниже наружного блока, то с наружной стороны стены проложите дренажную трубу отдельно от остальных трубок, чтобы предотвратить слив воды в дом.

Закрепите трубы на стене в нескольких местах. При желании можно все трубки спрятать в стену — проштробить трассу в стене, уложить туда и после проверки работоспособности замуровать. Трубы должны быть проложены под наклоном к наружному блоку 20:1.

Чтобы не допустить попадания дождевой воды или других инородных тел в помещение или сплит-систему, после установки труб и электрокабелей, отверстие в стене должно быть герметизировано мастикой, герметиком или шпатлевкой.

Если наружный блок выше, чем внутренний блок, труба должна быть согнута, чтобы нижняя точка трубки была ниже, чем отверстие в стене. Это предотвратит стекание дождевой воды в помещение или сплит-систему по трубопроводу (рис. 10 приложения).

СОЕДИНЕНИЕ БЛОКОВ

Если перепад высот в установке блоков составляет менее 5 метров, необходимо сделать петлю для улавливания масла (масляная ловушка) на дне газовой трубы.

Если перепад высот в установке блоков составляет более 5 метров, то на каждые 5 метров необходимо сделать петлю для улавливания масла (масляная ловушка) внизу газовой трубы и короткую петлю (жидкостное кольцо) в верхней точке трубопровода (рис. 11 приложения).

Если наружный и внутренний блоки находятся на одном уровне и длина трубопровода меньше 10 метров, то делать петлю для улавливания масла (масляная ловушка) и короткую петлю (жидкостное кольцо) не нужно.

Таблица 2

Модель	Параметры	Диаметр труб (мм)		Макс. длина труб (м)	Высота (м)	Макс. кол-во изгибов
		Жидкость	Газ			
NT-66FTC60		9.52	19.05	50	30	10
NT-66FTC48		9.52	19.05	50	30	10
NT-66FTC36		9.52	15.88	30	20	10
NT-66FTC24		9.52	15.88	30	15	10
NT-66FTC18		6.35	12.70	25	15	10

Если наружный и внутренний блоки находятся на одном уровне и длина трубопровода более 10 метров, то необходимо сделать петлю для улавливания масла (масляная ловушка) через каждые 10 метров.

ПОДКЛЮЧЕНИЕ ТРУБОК

Сначала подключите трубки ко внутреннему блоку. На нем с портов скрутите гайки. По мере ослабления гаек послышится шипение. Так выходит азот. Это нормально – азот закачан на заводе, чтобы внутренности не окислялись. Когда шипение прекратится, выньте заглушки, снимите гайку, наденьте ее на трубку, после чего приступайте к вальцеванию трубок.

Вальцевание

Сначала снимите заглушки с труб и проверьте края. Они должны быть ровными, круглыми, без заусенцев. Если при нарезке сечение стало не круглым, воспользуйтесь калибратором. Вставьте его в трубу, прокрутите, выравнивая сечение.

Края трубок на протяжении 5 см тщательно выровняйте, после развальцуйте края, чтобы можно было соединить с входом/выходом блоков, создав замкнутую систему. Правильность выполнения этой части монтажа очень важна, так как система циркуляции фреона должна быть герметичной. Тогда дозаправка кондиционера понадобится не скоро.

При развальцовке трубу держите отверстием вниз. Чтобы частицы меди не попали внутрь, а выпали на пол. Зажмите трубку в держателе с выпуском 2 мм наружу. Зажмите трубку, поставьте конус развальцовки, закрутите, прилагая усилия. Развальцовка закончена, когда конус дальше не идет. Повторите эти действия с другой стороны, потом с другой трубкой.

Если раньше вы не вальцевали трубы, рекомендуем потренироваться на ненужных кусках. Край должен получиться ровный, с четкой непрерывной каймой.

Соединение с блоками

Развальцованный край трубы соедините с соответствующим выходом, закрутите гайку. Запрещено использовать дополнительные прокладки, герметики и т.п. Используйте специальные трубки из высококачественной меди, чтобы они обеспечивали герметизацию без дополнительных средств.

Прилагайте серьезные усилия (таблица 2).

Таблица 2

Размер трубы (мм)	Крутящий момент (Н. м)
φ 6.35 (1/4")	15-19
φ 9.52 (3/8")	35-40
φ 12.70 (1/2")	50-60
φ 15.88 (5/8")	62-76
φ 19.05 (3/4")	98-120

Только в этом случае медь расплющится, обожмет штуцер, соединение станет практически герметичным. Всегда используйте торсионный ключ, установленный на правильный крутящий момент, и всегда удерживайте клапан внутреннего блока другим гаечным ключом (рис. 12 приложения).

Аналогичным образом подключите трубопровод к наружному блоку. После завершения подключения труб проведите полное испытание на герметичность соединений.

ВАКУУМИРОВАНИЕ ВНИМАНИЕ!

Влажный воздух в системе охлаждения может вызвать неполадки в работе компрессора.

При монтаже влажный воздух из помещения или с улицы заполняет медные трубки. Если его не удалить, он попадет в систему. В результате компрессор будет работать с большей нагрузкой, что приведет к перегреву.

Наличие влаги также негативно сказывается на работоспособности системы. Это объясняется тем, что фреон, которым заправлена сплит-система, содержит некоторое количество масла для смазки элементов изнутри. Это масло гигроскопично, но напитавшись водой, оно менее эффективно смазывает внутренние элементы, а это приводит к их преждевременному износу.

Удалить воздух из системы можно при помощи вакуумного насоса. Также вам понадобятся трубка высокого давления, группа из двух манометров: высокого и низкого давления (рис. 13 приложения).

Не открывая клапанов на управляющих вентилях, к входу с золотником подключите шланг от вакуумного насоса, включите оборудование. Оно должно работать 15-30 минут. За это время вытягивается весь воздух, пары, остатки азота.

После отключения насос, закройте вентиль насоса, но не отсоединяйте и оставьте еще на 15-20 минут. Все это время нужно наблюдать за показаниями манометров. Если система герметична, стрелки манометров замрут на месте, изменение давления не произойдет. Если стрелки меняют свое положение, значит, где-то есть утечка и ее необходимо устранить. Найдите ее с помощью мыльной пены и подтяните соединение (обычно проблема находится в месте подсоединения медных трубок к выходам блоков).

Если все нормально, не отключая шланг насоса, полностью открытые клапан, который находится внизу. Внутри системы послышатся звуки – фреон заполняет систему. Теперь быстро открытые шланг вакуумного насоса. Из клапана может выйти некоторое количество ледяного фреона (выполняйте это действие в перчатках, чтобы предотвратить обморожение). Затем открытые полностью клапан вверх (где подключена более тонкая трубка). Установка сплит-системы завершена.

ДОЗАПРАВКА ХЛАДАГЕНТА

Если длина трубопровода более 5 метров, то необходимо дозаправить систему хладагентом согласно таблице 3.

Таблица 3

Газ	Жидкость	Дополнительный хладагент
φ 9.52x0.75 мм	φ 6.35x0.75 мм	0.02 кг/м
φ 12.70x1.00 мм	φ 6.35x0.75 мм	0.02 кг/м
φ 15.88x1.00 мм	φ 9.52x0.75 мм	0.03 кг/м
φ 19.05x1.00 мм	φ 9.52x0.75 мм	0.03 кг/м

ТАБЛИЦА КОДОВ НЕИСПРАВНОСТЕЙ НА СТР. 37!



Рис. 1



Рис. 2

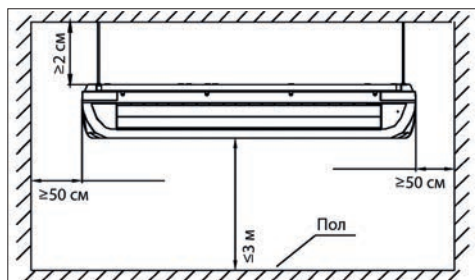

Рис. 3

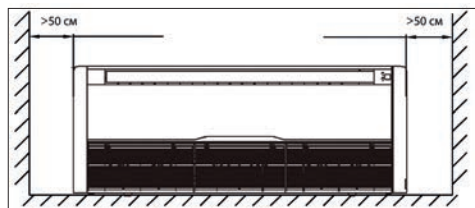

Рис. 4

Рис. 5

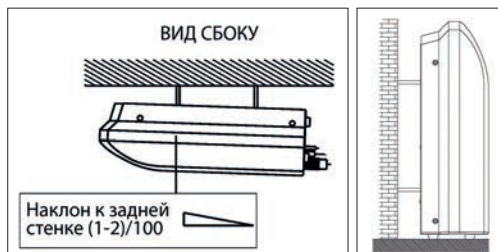

Рис. 6

Рис. 7

Для модели NT-66FTC18

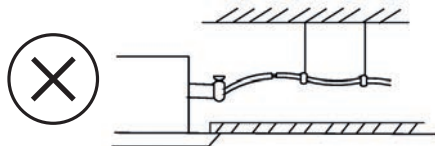
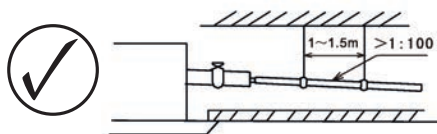
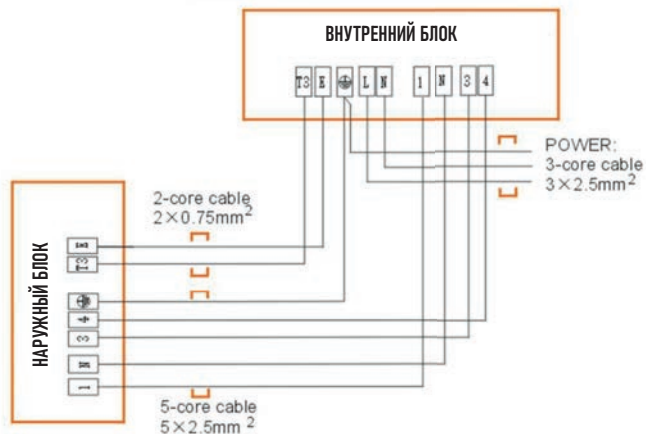

Для модели NT-66FTC24

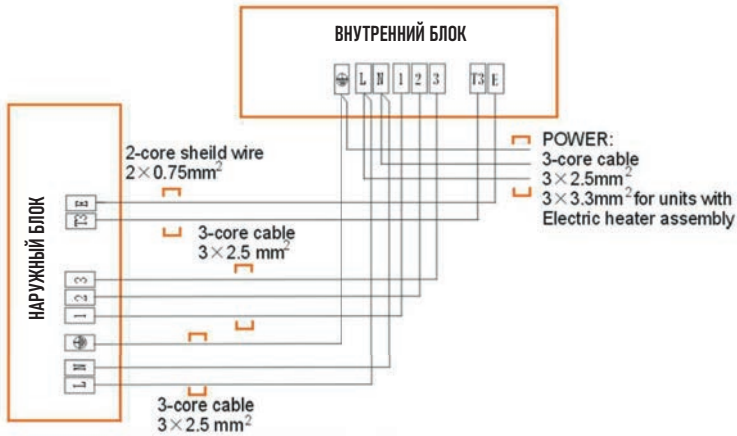

Для моделей NT-66FTC36, NT-66FTC48, NT-66FTC60

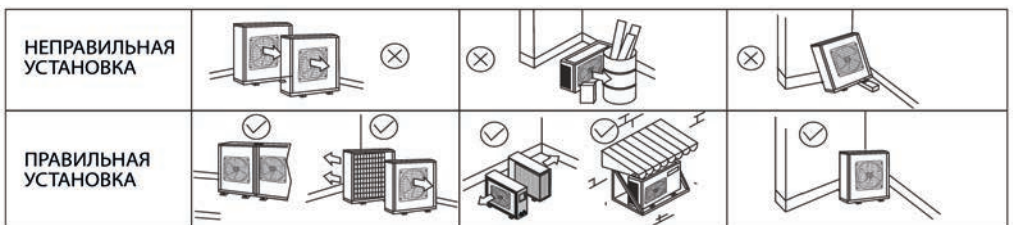
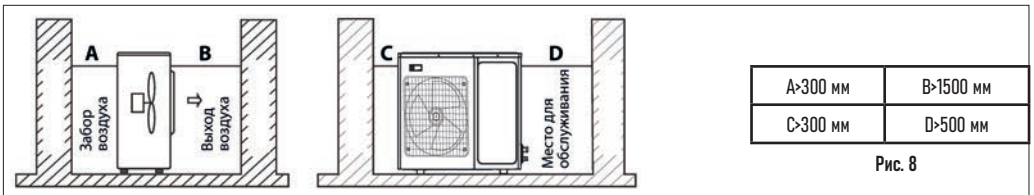
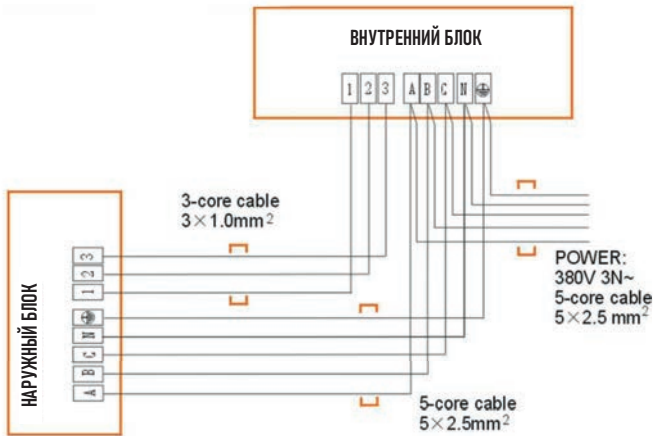



Рис. 9



Рис. 11

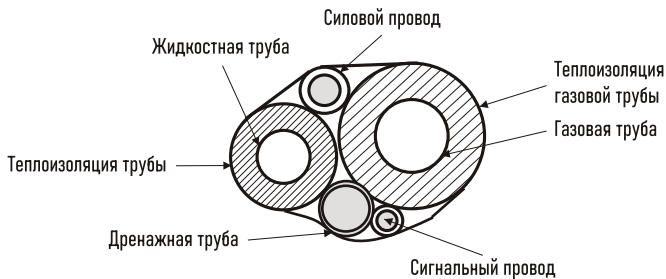

Рис. 10

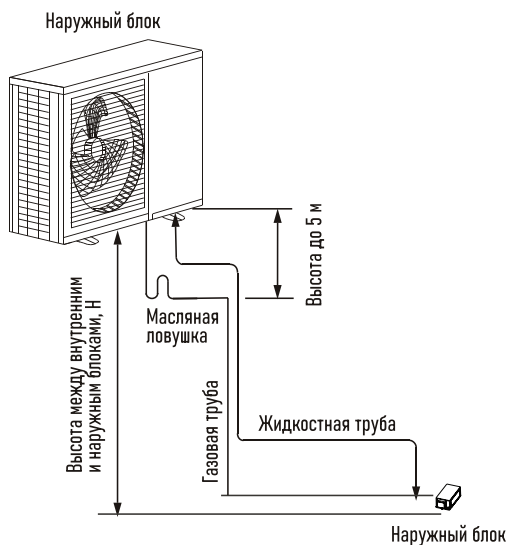

Рис. 12

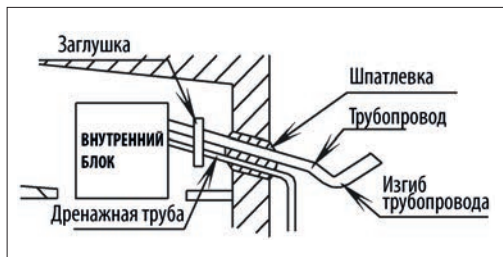

Рис. 13

8. ТЕХНИЧЕСКИЕ ХАРАКТЕРИСТИКИ

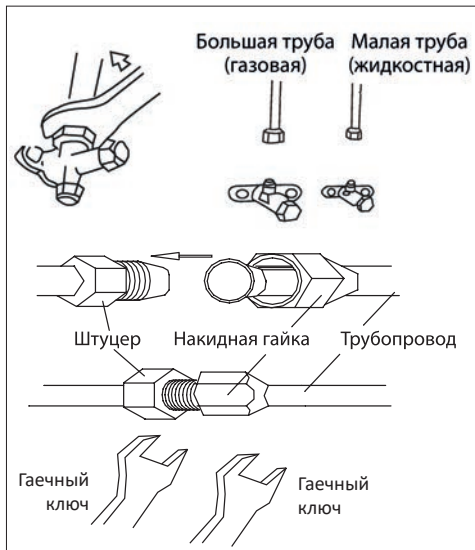
Показатель	Ед. изм.	Режим/блок	NT-66FTC18	NT-66FTC24	NT-66FTC36	NT-66FTC48	NT-66FTC60
Производительность	ВТУ/ч	Охлаждение	18000	24000	36000	48000	60000
		Обогрев	18000	24000	40000	50000	60500
Производительность	Вт/ч	Охлаждение	5500	7300	10600	14200	17600
		Обогрев	6000	7900	12000	15200	19100
Энергоэффективность	EER COP	Охлаждение	3.21	3.21	3.19	3.19	3.19
		Обогрев	3.61	3.61	3.59	3.59	3.59
Номинальная мощность потребления	Вт/ч	Охлаждение	1712	2270	3320	4450	5520
		Обогрев	1660	2188	3340	4230	5320
Номинальный ток потребления	А	Охлаждение	7.8	8.7	7.8	9.3	12.0
		Обогрев	8.5	8.0	7.2	9.5	12.4
Напряжение электропитания	В/Гц/ф	Внутренний	220-240/50/1			220-240/50/1	
		Наружный	220-240/50/1			380-415/50/3	
Уровень шума	дБ	Внутренний	41/38/33	43/39/35	44/42/39	49/45/41	49/45/41
		Наружный	56	54	58	60	60
Расход воздуха	м ³ /ч	Внутренний	900/800/700	1200/1050/900	1700/1300/1100	2180/1690/1450	2200/1700/1500
		Наружный	2400	4000	4900	6300	6300
Компрессор	HIGHLY						
Хладагент	R410A						
Заправка хладагентом (г)			1050	1900	1900	2900	3000
Габаритные размеры	мм (ШхВхГ)	Внутренний	1055×675×235	1055×675×235	1275×675×235	1635×675×235	1635×675×235
		Наружный	780×550×250	845×700×330	910×805×360	940×1250×340	940×1250×340
Вес	кг	Внутренний	23	23	29	40	38
		Наружный	34	47	60	81	91
Класс энергоэффективности			А			В	
Диапазон работы: охлаждение/обогрев			-15 - 43 / -7 - 24				

9. ЗАЩИТА ОКРУЖАЮЩЕЙ СРЕДЫ, УТИЛИЗАЦИЯ ПРИБОРА

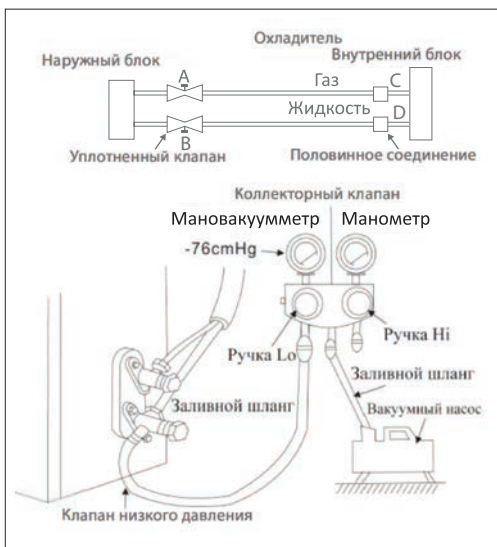
ЗАЩИТА ОКРУЖАЮЩЕЙ СРЕДЫ

Упаковка, сам прибор сделаны из материалов, которые могут быть использованы повторно. По возможности при утилизации выбрасывайте их в контейнер, предназначенный для повторно используемых материалов.

УТИЛИЗАЦИЯ ПРИБОРА

Прибор по окончании срока службы может быть утилизирован отдельно от обычного бытового мусора. Его можно сдать в специальный пункт приема электронных приборов и электроприборов на переработку. Материалы перерабатываются в соответствии с их классификацией. Сдав этот прибор по окончании его срока службы на переработку, вы внесете большой вклад в защиту окружающей среды. Список пунктов приема электронных приборов и электроприборов на переработку вы можете получить в муниципальных органах государственной власти.

10. ИНФОРМАЦИЯ О СЕРТИФИКАЦИИ, ГАРАНТИЙНЫЕ ОБЯЗАТЕЛЬСТВА

Товар сертифицирован в соответствии с законом «О защите прав потребителей». Этот прибор соответствует всем официальным национальным стандартам безопасности, применимым к электроприборам в Российской Федерации. Установленный производителем в порядке

п. 2 ст. 5 Федерального закона РФ «О защите прав потребителей» срок службы для данного изделия составляет 10 лет с даты реализации конечному потребителю при условии, что изделие используется в строгом соответствии с настоящей инструкцией по эксплуатации и применимыми техническими стандартами. По окончании срока службы обратитесь в ближайший авторизованный сервисный центр для получения рекомендаций по дальнейшей эксплуатации прибора. Дата производства изделия указана в серийном номере (2 и 3 знаки – год, 4 и 5 знаки – месяц производства). При возникновении вопросов по обслуживанию прибора или в случае его неисправности обратитесь в авторизованный сервисный центр ТМ NEWTEK. Адрес центра можно найти на сайте <https://newtek.ru/servis>. Способы связи с сервисной поддержкой по тел: +7 (988) 24-00-178. Генеральный сервисный центр ООО «Ларина-Сервис», г. Краснодар. Тел.: +7 (861) 991-05-42. Название организации, принимающей претензии в Казахстане: ТОО «Монейтор», г. Астана, ул. Жанибека Тархана, д. 9, крыльцо 5. Тел.: +7 (707) 858-65-29, +7 (701) 340-09-57.

Продукция имеет сертификат соответствия.



11. ИНФОРМАЦИЯ О ПРОИЗВОДИТЕЛЕ, ИМПОРТЕРЕ

Импортер: ООО «Ларина-Электро-никс». **Адрес:** Россия, 350080, г. Краснодар, ул. Демуса, 14. Тел.: +7 (861) 2-600-900.

УВАЖАЕМЫЙ ПОТРЕБИТЕЛЬ!

Срок гарантии на все приборы составляет 36 месяцев с даты реализации конечному потребителю. Данным гарантийным талоном производитель подтверждает исправность данного прибора и берет на себя обязательство по бесплатному устранению всех неисправностей, возникших по вине производителя.

УСЛОВИЯ ГАРАНТИЙНОГО ОБСЛУЖИВАНИЯ

1. Гарантия действует при соблюдении следующих условий оформления:

- правильное и четкое заполнение оригинального гарантийного талона изготовителя с указанием наименования модели, ее серийного номера, даты продажи, при наличии печати фирмы-продавца и подписи представителя фирмы-продавца в гарантийном талоне, печатей на каждом отрывном купоне, подписи покупателя.

Производитель оставляет за собой право на отказ в гарантийном обслуживании в случае непредоставления вышеуказанных документов, или если информация в них будет неполной, неразборчивой, противоречивой.

2. Гарантия действует при соблюдении следующих условий эксплуатации:

- использование прибора в строгом соответствии с инструкцией по эксплуатации;
- соблюдение правил и требований безопасности.

3. Гарантия не включает в себя периодическое обслуживание, чистку, установку, настройку прибора на дому у владельца.

4. Случаи, на которые гарантия не распространяется:

- механические повреждения;
- естественный износ прибора;
- несоблюдение условий эксплуатации или ошибочные действия владельца;
- неправильная установка, транспортировка;
- стихийные бедствия (молния, пожар, наводнение и др.), а также другие причины, независящие от продавца и изготовителя;
- попадание внутрь прибора посторонних предметов, жидкостей, насекомых;
- ремонт или внесение конструктивных изменений неуполномоченными лицами;
- использование прибора в профессиональных целях (нагрузка превышает уровень бытового применения), подключение прибора к питающим телекоммуникационным и кабельным сетям, не соответствующим Государственным техническим стандартам;
- выход из строя перечисленных ниже принадлежностей изделия, если их замена предусмотрена конструкцией и не связана с разборкой изделия:
 - а) пульты дистанционного управления, аккумуляторные батареи, элементы питания (батарейки), внешние блоки питания и зарядные устройства;
 - б) расходные материалы и аксессуары (упаковка, чехлы, ремни, сумки, сетки, ножи, колбы, тарелки, подставки, решетки, вертелы, шланги, трубки, щетки, насадки, пылесборники, фильтры, поглотители запаха);
- для приборов, работающих от батареек, - работа с неподходящими или истощенными батарейками;
- для приборов, работающих от аккумуляторов, - любые повреждения, вызванные нарушениями правил зарядки и подзарядки аккумуляторов.

5. Настоящая гарантия предоставляется изготовителем в дополнение к правам потребителя, установленным действующим законодательством, и ни в коей мере не ограничивает их.

6. Производитель не несет ответственности за возможный вред, прямо или косвенно нанесенный продукцией ТМ NEWTEK людям, домашним животным, имуществу потребителя и/или иных третьих лиц в случае, если это произошло в результате несоблюдения правил и условий эксплуатации, установки изделия; умышленных и/или неосторожных действий (бездействий) потребителя и/или иных третьих лиц действия обстоятельств непреодолимой силы.

7. При обращении в сервисный центр прием изделия предоставляется только в чистом виде (на приборе не должно быть остатков продуктов питания, пыли и других загрязнений).

Производитель оставляет за собой право изменять дизайн и характеристики прибора без предварительного уведомления.

ҚАЗАҚ

ҚҰРМЕТТІ ТҰТЫНЫШЫ!

Сплит типті ауаны кондиционерлеу жүйесін (бұдан әрі – сплит-жүйе) тек білікті мамандар жөндеу керек.

Өз бетіңізбен құрастыруға тырыспауыңызды өтінеміз. Біліктіліксіз құрастыру аспаптың жұмыс істеуіне және істен шығуына әкелуі мүмкін!

1. ҚАУІПСІЗДІК ШАРАЛАРЫ

Адам өмірі мен денсаулығына қауіпті жағдайлардың орын алуына, сондай-ақ аспаптың уақытынан бұрын істен шығуына жол бермеу үшін төменде аталған шарттарды қатаң сақтау керек:

1. Сәйкес келетін қуат беру көзін паспорттық мәліметтерде көрсетілген ақпаратқа сай пайдаланыңыз, өйтпеген жағдайда аспап жұмысында күрделі ірікілістер орын алуы немесе өрт шығуы мүмкін.
2. Сіздің электр қуат желісіңіз міндетті түрде жерге тұйықталған болу керек.
3. Электр қуат көзі ашасының ластануына жол бермеңіз. Электр желісінің розеткасына ашаны әрқашан толықтай тығыңыз. Ашаның ластану немесе толықтай тығылмау себебінен өрт шығуы немесе электр тогынан жарақаттану мүмкін.
4. Егер Сіз аспапты ұзақ уақыт бойы пайдаланбасаңыз, қауіпсіздік мақсаттарында ашаны розеткадан суырып тастаңыз.
5. Аспаптың жұмыс істеуі кезінде автоматты айырғышты пайдалана отырып немесе ашаны розеткадан суыра отырып, аспапты айыруға тырыспаңыз – ұшқынның нәтижесінде өрт шығуы мүмкін.
6. Электр қуат көзінің ашасы розеткаға толықтай тығылуы керек. Өйтпеген жағдайда, бұл электр тогынан жарақаттануға, аспаптың қызып кетуіне, тіпті жануына да әкелуі мүмкін.
7. Желілік баусымды шырмалдырмаңыз, қысаңыз және одан тартпаңыз – бұл оның бүлінуіне әкелуі мүмкін. Ақаулы желілік баусым электр тогынан жарақаттануға немесе өртке әкеліп соғуы мүмкін.
8. Ұзартқыштарды қолданбаңыз және басқа электр энергиясын тұтынушы заттар қосылып тұрған розеткаға аспапты қоспаңыз.
9. Ақаулықтар орын алған кезде, алдымен қашықтан басқару тетігінің (ҚБТ) көмегімен аспапты айырыңыз, содан соң оны электр желісінен ажыратыңыз.

10. Айналатын қалақтарды қозғамаңыз. Олар сіздің саусағыңызды қысып тастауы мүмкін, сондай-ақ бұл аспап бөлшектерінің бұзылуына әкеліп соғуы мүмкін.
11. Ылғал қолыңызбен аспаптың ішкі блогындағы батырмаларды баспаңыз.
12. Аспап жұмыс істеп тұрған кезде, оның корпусындағы саңылауға таяқ және басқа да бөгде заттарды ешқашан салмаңыз – бұл жарақат алуға және аспаптың істен шығуына әкеліп соқтыруы мүмкін.
13. Аспаптың сыртқы және ішкі блогына ешқандай заттарды (әсіресе ішінде суы бар ыдыстарды немесе басқа да сұйықтықтарды) орнатпаңыз.
14. Аспапты сумен жумаңыз, бұл электр тогынан жарақаттануға әкелуі мүмкін.
15. Аспап пен ашық отпен жұмыс істейтін аспаптың (газ плитасы және т.б.) бір уақытта жұмыс істеуі кезінде, орынжайды жиі желдетіп тұру керек. Жеткіліксіз дәрежеде желдету оттегінің жетіспеуіне әкелуі мүмкін.
16. Ғуа ағынының газ жанарғысы мен плитасына түсуіне жол бермеңіз.
17. Балаларға аспаппен жұмыс істеуге ешқашан рұқсат етпеңіз.

МҰҚИАТ БОЛҰҢЫЗ!

- Аспапты тікелей күн сәулесінің түсетін жеріне орнатпаңыз.
- Ауа кіретін және шығатын саңылауларды бітемеңіз, бұл оның салқындату немесе айдау қабілетін төмендетеді және аспаптың істен шығуына әкелуі мүмкін.
- Салқын ауа ағынының астында ұзақ уақыт тұру сіздің физикалық жағдайыңыздың нашарлауына әкеледі және денсаулығыңызға байланысты мәселелер тудырады.
- Аспап ты қолданғаннан кейін, орынжайды желдетіңіз.
- Аспаптың жұмыс істеуі кезінде терезелер мен есіктерді жабыңыз, әйтпесе салқындату немесе айдау қабілеті төмендейді.
- Аталған аспапты ылғалдылығы жоғары орынжайда, сондай-ақ жемір химиялық заттардың булары бөлінетін жерлерде орнатуға тыйым салынады!
- Аспапты өз бетіңізбен жөндеуге тырыспаңыз. Білікті мамандарға жүгініңіз. Желілік баусым зақымданған кезде, оны шығарушылардың, авторландырылған сервистік қызметтің немесе біліктілігі бар маманның күшімен ауыстырыңыз. Аспап құрылғысын біліктіліксіз жөндеген немесе аталған нұсқаулықтағы аспапты пайдаланудың қағидаларын сақтамаған кезде, кепілдік жойылады.
- Бұл құрал физикалық және ақыл-ой мүмкіндіктері шектеулі адамдардың (соның ішінде балалардың) немесе осы құралды пайдалану жөніндегі нұсқамадан өтпеген және оны дұрыс пайдаланбаған жағдайдағы ықтимал қауіптілігі туралы тәжірибесі мен білімі жеткіліксіз адамдардың пайдалануына арналмаған. Балалардың құралмен ойнауына рұқсат етпеңіз. Құралды қараусыз қалдырмаңыз.
- Сплит-жүйелерді тасымалдау, сату бойынша ерекше шарттар: кондиционерлердің сыртқы блоктарын ТЕК тігінен тұрған күйде тасымалдау керек, ішкі блоктарды тасымалдау кезінде көлденең де, тігінен де орналастыруға болады. Дұрыс тасымалдамау аспапқа түтікшелердің қиылып сынуы, сондай-ақ компрессор майының фреонконтур магистралі бойына ағуы сияқты залалдардың қаупін төндіруі мүмкін. Бұл факторлардың барлығы жабдықтың дұрыс жұмыс істеуіне, оның мерзімінен бұрын істен шығуына әкеліп соғады. Сплит-жүйенің сыртқы блогы сонда да көлденең күйде тасымалданса (бірақ еш уақытта астын үстіне қаратып емес), оны

орнатар алдында, зауыттық қаптамадан шығармастан, бірнеше сағатқа тігінен қоя тұру керек.

НАЗАР АУДАРЫҢЫЗ!

- Ауаны кондиционерлеудің аталған жүйесі тек тұрмыстық мақсаттарда қолданыла алады!
- Аспаптың жұмысында төтенше жағдайлар орын алған кезде (жанған иіс, бөгде шуыл және т.с.), оны дереу электр желісінен ажыратыңыз.
- Электр тогынан жарақаттану қаупі! Ешқашан аспапты өз бетіңізбен жөндеуге тырыспаңыз, бұл электр тогынан жарақаттануға әкелуі мүмкін.

2. ЖИЙНТҚЫТҰЛЫҒЫ

- Ішкі блок – 1 дана
- Сыртқы блок – 1 дана
- Панель – 1 дана
- ҚБП – 1 дана
- Дренажды шланг – 2 дана
- Жылу оқшаулау – 2 дана
- Қысқыш – 2 дана
- Мыс гайка – 2 дана
- Қазмойын – 1 дана
- Орнату схемасы – 1 дана
- Пайдаланушы нұсқаулығы – 1 дана

3. АСПАПТЫҢ СИПАТТАМАСЫ СПЛИТ-ЖҮЙЕНІҢ ҚҰРЫЛЫСЫ

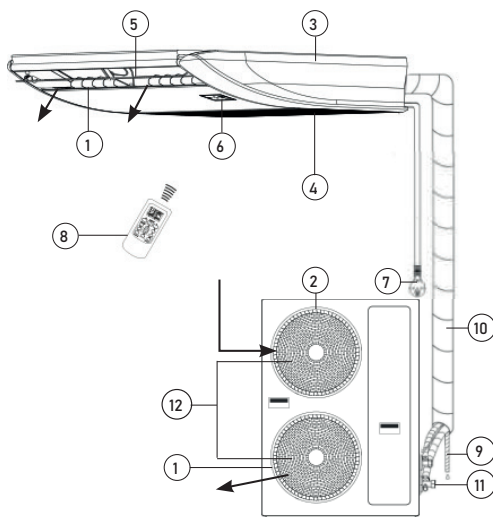

Ішкі блок

1. Шығатын ауа саңылауы
2. Кіретін ауа саңылауы
3. Беткі панелі
4. Ауа сүзгілері
5. Жалюзи
6. Ішкі блок панелі
7. Құат бауы

8. ҚБП
9. Дренаж шлангісі
10. Құбыржелі

Сыртқы блок

11. Бөгеу қақпақшасы
12. Шығатын ауа саңылауларының торлары

4. АСПАПТЫ БАСҚАРУ

ҚОЛМЕН ІСКЕ ҚОСУ ФУНКЦИЯСЫ

Егер қашықтан басқару пульті жоғалған немесе батареялары қуатынан айрылған болса, сіз қолмен іске қосу батырмасын пайдалана аласыз.

Ол үшін басқару панеліндегі қолмен іске қосу батырмасын басыңыз. Сплит-жүйе автоматты режимде (AUTO) жұмыс істей бастайды. Қолмен іске қосу батырмасын қайта басқанда аспап айрылып қалады.

ІШКІ БЛОК ПАНЕЛІ

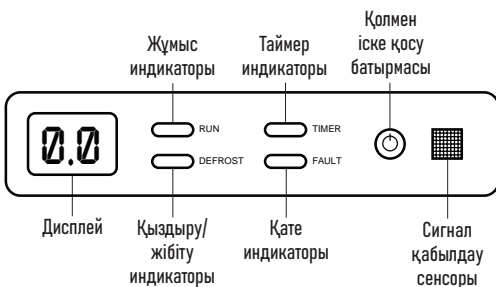

ҚАШЫҚТЫҚТАН БАСҚАРУ ПУЛЬТІ

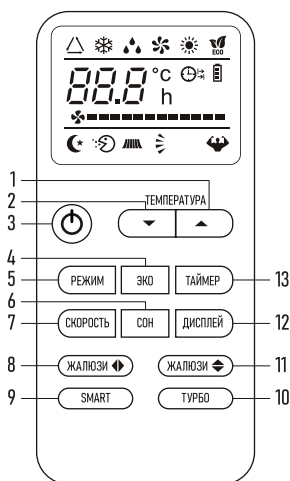

1. Температураны көтеру батырмасы
2. Температураны төмендету батырмасы
3. «ВКЛ/ВЫКЛ» (ҚОСУ/ӨШІРУ) батырмасы
4. «ЭКО» батырмасы
5. «РЕЖИМ» батырмасы
6. «СОН» (ҰЙҚЫ) батырмасы
7. «СКОРОСТЬ» (ЖЫЛДАМДЫҚ) батырмасы

8. «ГОРИЗОНТАЛЬНЫЕ ЖАЛЮЗИ» (КӨЛДЕНЕЦ ЖАЛЮЗИ) батырмасы
9. SMART батырмасы
10. «ТУРБО» батырмасы
11. «ВЕРТИКАЛЬНЫЕ ЖАЛЮЗИ» (ТІК ЖАЛЮЗИ) батырмасы
12. «ДИСПЛЕЙ» батырмасы
13. «ТАЙМЕР» батырмасы

ҚБП БАТЫРМАЛАРЫНЫҢ МАҚСАТЫ

1. ТЕМПЕРАТУРАНЫ КӨТЕРУ БАТЫРМАСЫ

Батырманы әр басу температура мәнін +16...+ 31 °C диапазонында 1 °C-қа арттырады. Берілген температура мәні қашықтықтан басқару пультінің дисплейінде және ішкі блоктың алдыңғы панелінің дисплейінде көрсетіледі.

2. ТЕМПЕРАТУРАНЫ ТӨМЕНДЕТУ БАТЫРМАСЫ

Батырманы әр басу температура мәнін +16...+ 31 °C диапазонында 1 °C-қа төмендетеді. Берілген температура мәні қашықтықтан басқару пультінің дисплейінде және ішкі блоктың алдыңғы панелінің дисплейінде көрсетіледі.

3. «ҚОСУ/ӨШІРУ» БАТЫРМАСЫ

Батырманы басу кондиционерді қосады, қайта басу кондиционерді өшіреді.

4. «ЭКО» БАТЫРМАСЫ

Салқындату режимінде осы батырманы басыңыз, температура белгіленген температураға байланысты 2-ге артады. Жылыту режимінде осы батырманы басыңыз, температура белгіленген температураға байланысты 2-ге төмендейді.

5. «РЕЖИМ» БАТЫРМАСЫ

Батырманы әр басу кондиционердің жұмыс режимін келесі ретпен өзгертеді: FEEL / «Салқындату» / «Құрғату» / «Желдету» / «Жылыту» / «ЭКО». Қашықтықтан басқару пультінің дисплейінде сәйкес белгіше жанады (1-кестені қараңыз).

Автоматты режимде кондиционер бөлмедегі ауа температурасына байланысты салқындату немесе жылыту режимін автоматты түрде таңдайды, бұл пайдаланушыға жайлы жағдай жасайды. Мақсатты температура басқару пультінің дисплейінде көрінбейді және оны өзгерту мүмкін емес.

Желдету режимінде кондиционер тек ішкі блоктың желдеткішін қосады. Бұл режимде кондиционер бөлмедегі температураны сақтамайды. Мақсатты температура басқару пультінің дисплейінде көрінбейді және оны өзгерту мүмкін емес.

НАЗАР АУДАРЫҢЫЗ! Кондиционер таза ауа ағынын бермейді!

6. «ҰЙҚЫ» БАТЫРМАСЫ

Батырманы басу түнгі жұмыс режимін қосады, қашықтықтан басқару пультінің дисплейінде шамы жанады, ал ішкі блоктың алдыңғы жағындағы дисплей өшеді. Бұл режимде ішкі блоктың желдеткіші төмен жылдамдықпен айналады.

7. «ЖЫЛДАМДЫҚ» БАТЫРМАСЫ

Батырманы әр басу ішкі желдеткіштің айналу жылдамдығын (шығатын ауа жылдамдығын) келесідей өзгертеді: «Автоматты» / «Төмен» / «Орташа» / «Жоғары».

Қашықтықтан басқару пультінің дисплейінде желдеткіштің тиісті жылдамдығының көрсеткішін жанады (1-кестені қараңыз). Автоматты түрде орнатылатын желдеткіштің жылдамдығы берілген мақсатты температура мен қоршаған ауа температурасы арасындағы айырмашылыққа байланысты. Желдету режимінде желдеткіштің автоматты жылдамдығы режимі қол жетімді емес.

8. «ЖАЛЮЗИ» БАТЫРМАСЫ

Батырманы басу шығатын ауаның бағытын тігінен өзгертетін ішкі блоктың көлденең перделерінің тербелісін белсендіреді. Жалюзи қажетті позицияны алғанша күтіңіз және тербелуді тоқтату үшін батырманы қайта басыңыз.

Жалюзиде конденсаттың пайда болуын болдырмау үшін салқындату және құрғату режимдерінде ауа ағынының төмен қарай ұзақ бағыттауға жол бермеңіз. Жалюзи сынбауы үшін оның орналасуын қолмен реттемеңіз.

9. «SMART» БАТЫРМАСЫ

Функцияға қолдау көрсетілмейді.

10. «ТУРБО» БАТЫРМАСЫ

Салқындату режимінде осы батырманы басыңыз, орнату ең жоғарғы салқындату температурасын +16 °C береді. Жылыту режимінде осы батырманы басыңыз, агрегат ең жоғарғы қыздыру температурасын +31 °C береді.

11. «ЖАЛЮЗИ ⇄» БАТЫРМАСЫ

Батырманы басу шығатын ауаның бағытын көлденеінінен өзгертетін ішкі блоктың тік перделерінің тербелісін белсендіреді. Жалюзи қажетті позицияны алғанша күтіңіз және тербелуді тоқтату үшін батырманы қайта басыңыз.

12. «ДИСПЛЕЙ» БАТЫРМАСЫ

Батырманы басу ішкі блоктың алдыңғы панеліндегі дисплейдің артқы жарығын өшіреді, қайта басу ішкі блоктың алдыңғы панеліндегі дисплейдің артқы жарығын қосады.

13. «ТАЙМЕР» БАТЫРМАСЫ

КОНДИЦИОНЕРДІ АВТОМАТТЫ ТҮРДЕ ҚОСУДЫ БАПТАУ ҮШІН

Іске қосу уақытын бағдарламалау үшін құрылғы өшірілуі тиіс. «ТАЙМЕР» батырмасын басыңыз, температураны ▼/▲ пернесін басу арқылы орнатыңыз, «ТАЙМЕР» батырмасын қайтадан басыңыз, ▼/▲ пернесін басу арқылы уақытты орнатыңыз, дисплейде бағдарламалау мен іске қосу арасындағы уақыт пайда болғанша батырманы бірнеше рет басыңыз.

МАҢЫЗДЫ! Іске қосар алдында «РЕЖИМ» пернесінің көмегімен жұмыс режимін, ал «ЖЫЛДАМДЫҚ» батырмасының көмегімен желдеткіштің айналу жылдамдығын бағдарламалаңыз. «ҚОСУ/ӨШІРУ» батырмасын басу арқылы кондиционерді өшіріңіз.

Ескерту:

– орнатылған функцияны болдырмау үшін «ТАЙМЕР» батырмасын қайтадан басыңыз;

– қуат өшірілген жағдайда, қосу таймерін қайта баптау қажет.

КОНДИЦИОНЕРДІ АВТОМАТТЫ ТҮРДЕ ӨШІРУДІ ОРНАТУ ҮШІН

Уақыт бойынша тоқтату құрылғы қосылып тұрған кезде бағдарламаланады. «ТАЙМЕР» батырмасын басыңыз, ▼/▲ батырмасын басу арқылы уақытты орнатыңыз, дисплейде бағдарламалау мен уақытты тоқтату арасындағы уақыт пайда болғанша батырманы бірнеше рет басыңыз.

Ескерту:

– орнатылған функцияны болдырмау үшін «ТАЙМЕР» батырмасын қайтадан басыңыз;

– қуат өшірілген жағдайда өшіру таймерін қайта баптау керек;

– уақыт дұрыс орнатылған кезде, осы қашықтықтан басқару пультінің таймер функциясы (сағат функциясы) жарты сағатқа орнатылуы мүмкін.

БАСҚАРУ ПУЛЬТІНІҢ ДИСПЛЕЙ

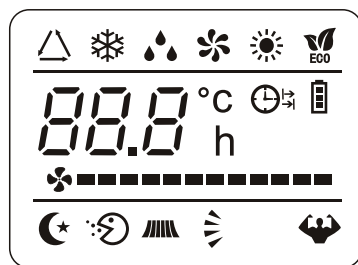

1-кесте

Символы	Белгілемесі
	FEEL режимінің жұмыс индикаторы
	«Салқындату» режимінің жұмыс индикаторы
	«Құрғату» режимінің жұмыс индикаторы
	«Үрлеу» режимінің жұмыс индикаторы
	«Жылыту» режимінің жұмыс индикаторы
	«ЭКО» режимінің жұмыс индикаторы
	Өшіру таймерінің индикаторы
	Қосу таймерінің индикаторы
	Батарея индикаторы
	Желдеткіштің автоматты айналу режимінің индикаторы
	Желдеткіштің төмен жылдамдығының индикаторы
	Желдеткіштің орташа жылдамдығының индикаторы
	Желдеткіштің жоғары жылдамдығының индикаторы
	«ҰЙҚЫ» режимінің жұмыс индикаторы
	«ТУРБО» режимінің жұмыс индикаторы
	«SMART» режимінің жұмыс индикаторы
	Көлденең жалюзи жұмысының индикаторы
	Тік жалюзи жұмысының индикаторы
	Орнатылған таймердің мақсатты температурасының немесе уақытының индикаторы

БАТАРЕЯЛАРДЫ ОРНАТУ ЖӘНЕ АУЫСТЫРУ

ҚБТ-ға қуат беру үшін AAA типті екі батарея пайдаланылады.

1. Қуат беру элементтері бөлімінің қақпағын ысырыңыз және

бөлімнің қабырғасында көрсетілген «+» и «-» символдарына сәйкес батареяларды салыңыз.

2. Батареяларды ауыстыру үшін де осы операцияны жасаңыз. Ескерту.

1. Ауыстыру ке зінде ескі батареяларды немесе басқа типті батареяларды қолданбаңыз. Бұл ҚБТ-ның қалыпты жұмыс істеуінің бұзуына әкелуі мүмкін.

2. Егер Сіз ҚБТ-ны 1 айдан астам уақыт пайдаланбасаңыз, одан батареяларды алып тастаңыз, себебі олар ағып кетуі және ҚБТ бүлдіруі мүмкін.

3. Аспапты күн сайын пайдаланған кездегі қуат беру элементтерінің қолданылу мерзімі 6 ай шамасын құрайды.

4. Қашықтан басқару командаларын қабылдаудың дыбыстық растауы болмаса немесе сигнал беру белгішесі жоғалып кетсе, батареяларды ауыстырыңыз.

5. АСПАПҚА ТЕХНИКАЛЫҚ ҚЫЗМЕТ КӨРСЕТУ ЖӘНЕ ОНЫ КҮТУ НАЗАР АУДАРЫҢЫЗ!

Аспапқа қызмет көрсетер алдында, оны электр желісінен ажыратыңыз.

ІШКІ БЛОКТЫҢ АЛДЫҒЫ ПАНЕЛІНЕ КҮТІМ ЖАСАУ

Аспапты мұқият күту және уақтылы тазалау оның қолданылу мерзімін ұзартады және электр энергиясын үнемдейді.

Тазалау кезінде төмендегідей ұсынымдарды ұстаныңыз:

- орнықты жерге тұрыңыз, әйтпесе құлап кетсеңіз, аспапты бұзып алуыңыз немесе өзіңізді жарақаттауыңыз мүмкін;
- алдыңғы панельді шешіп алу кезінде жарақат алып қалмау үшін, корпустағы металл бөлшектеріне жақындамаңыз;
- аспаптың алдыңғы панелін және қашықтан басқару тетігін тазалау кезінде, ласты құрғақ майлықпен сүртіп алу мүмкін болмаған жағдайда, ылғал майлықты қолданыңыз.

Ескерту

1. Аспап пен ҚБТ-ны сумен жумаңыз!
2. Тазалау үшін құрамында спирті бар сұйықтықтарды, бензинді, майды немесе жытыратқыш құралдарды қолданбаңыз.
3. Алдыңғы панельдің бетіне қатты қысым түсірмеңіз, бұл оның түсіп кетуіне әкелуі мүмкін.
4. Тазалау кезінде аспап корпусының бетін бүлдірмеу үшін абразивті тазалау құралдарын немесе металл қырғыштарды қолданбаңыз.
5. Су температурасы 45 °C-ден аспау керек. Бұл пластиктің майысуына немесе түсінің кетуіне әкелуі мүмкін.

АУА СҮЗГІСІН ТАЗАЛАУ

1. Аспаптың алдыңғы панеліндегі қорғаныш торларын шешіп алыңыз. Ауа сүзгілерін шығарып алыңыз.
2. Сүзгіні шаңсорғыш арқылы тазалаңыз немесе сумен жуыңыз. Егер сүзгі қатты ластанған болса, оны жұмсақ жуғыш затты қолдану арқылы жылы сумен жуыңыз. Сүзгілерді мұқият кептіріңіз.
3. Сүзгілерді орнына орнатыңыз және қорғаныш торларын жабыңыз.

ТЕХНИКАЛЫҚ ҚЫЗМЕТ КӨРСЕТУ

Маусымның аясында

Келесідей іс-әрекеттерді орындау керек:

- сплит-жүйені ұзақ уақытқа «Желдету» режиміне қосыңыз;
- осыдан кейін аспапты желіден айырыңыз;
- ауа сүзгілерін тазартыңыз;
- ішкі және сыртқы блоқты жұмсақ құрғақ майлықпен сүртіңіз;
- ҚБТ-дан батареяларды алып тастаңыз.

Маусымның басында

Келесідей іс-әрекеттерді орындау керек:

- қоршау орны мен ішкі және сыртқы блоктардағы ауа шығатын жер бұғатталмағандығына көз жеткізіңіз;
- сыртқы блоқты тот пен коррозия баспағанына көз жеткізіңіз;
- ауа сүзгілерінің тазартылғандығына көз жеткізіңіз;
- аспапты желіг қосыңыз;
- ҚБТ-ға батареяларды орнатыңыз.

6. МҮМКІН БОЛАТЫН АҚАУЛЫҚТАР ЖӘНЕ ОЛАРДЫ ЖОЮ ӘДІСТЕРІ

1	Сплит-жүйе іске қосылмайды	- Аша электрлік қуат беру розеткасына дұрыс тығылмаған - ҚБТ-дағы батареялардың қуаты таусылған - Қорғаныш іске қосылды - Электр желісі кернеуінің жеткіліксіздігі
2	Ауа салқындамайды немесе жылы-байды	- Қоршау және ауа шығу жерлері бұғатталған - Температура дұрыс дәлденбеген - Ауа сүзгісі ластанған
3	Сплит-жүйесін басқарудағы іркілістер	Көп кедергілер кезінде (статикалық электрліктің тым жоғары деңгейі, электр қуат беру желісіндегі іркілістер) аспап үзіліспен жұмыс істеуі мүмкін. Бұл жағдайда кондиционерлеу жүйесін жепіден ажыратыңыз және 2-3 секундтан кейін қайта қосыңыз
4	Бірден іске қосылмайды	Аспаптың жұмыс істеу кезінде режимді өзгерту 3 минуттан кейін іске қосылады
5	Жағымсыз іс	Сплит-жүйенің жұмыс істеуі кезінде ол жағымсыз иістерді (мысалы жиһаз, темекі иісін) жұтып алып, ауамен бірге шығаруы мүмкін
6	Ағып тұрған судың шуылы	- Кондиционерлеу жүйесіндегі хладагенттің айналымымен болған және бұл ақаулық болып саналмайды - Жылыту кезінде мұзданған суды еруінің дыбысы
7	Жарылған тәрізді дыбыс	Дыбыс температураның өзгеруінің нәтижесінде алдыңғы панельдің кеңеюінен немесе қысылуынан болуы мүмкін
8	Шығу саңылауынан ылғал бүркіп тұр	Салқындату немесе кептіру режимінде салқын ауаның шығуынан орынжайдағы ауа өте салқын болса, ылғал орын алады
9	«Жылыту» режимін іске қосқан кезде, ауа бірден шықпайды	Сплит-жүйе жылы ауаны шығаруға жеткілікті дәрежеде дайын емес. 2-5 минут күтуіңізді өтінеміз

10	Жылыту режимінде ауа шығару 5-10 минутқа тоқтап қалады	Аспап автоматты түрде мұзданған еріп жылынады, сыртында буланы пайда болады. Мұздан еріп жылынғаннан кейін, кондиционерлеу жүйесі автоматты түрде жұмысын жалғастырады
11	ҚБТ дұрыс жұмыс істемейді	- Сигнал қабылдағышы мен ҚБТ арасында кедергі бар - Батареялардың қуаты таусылған

37-БЕТТЕГІ АҚАУЛЫҚ КОДТАРЫНЫҢ КЕСТЕСІ!

7. ТЕХНИКАЛЫҚ СИПАТТАМАЛАР

Көрсеткіш	Өлш. бірл.	Режим/блок	NT-66FTC18	NT-66FTC24	NT-66FTC36	NT-66FTC48	NT-66FTC60
Өндірімділігі	BTU/h	Салқындату Жылыту	18000 18000	24000 24000	36000 40000	48000 50000	60000 60500
Өндірімділігі	Вт/ч	Салқындату Жылыту	5500 6000	7300 7900	10600 12000	14200 15200	17600 19100
Энергиялық тиімділігі	EER COP	Салқындату Жылыту	3.21 3.61	3.21 3.61	3.19 3.59	3.19 3.59	3.19 3.59
Номиналды тұтыну қуаты	Вт/ч	Салқындату Жылыту	1712 1660	2270 2188	3320 3340	4450 4230	5520 5320
Номиналды тұтыну тогы	A	Салқындату Жылыту	7.8 8.5	8.7 8.0	7.8 7.2	9.3 9.5	12.0 12.4
Электрлік қуат беру кернеуі	В/Гц/ф		220-240/50/1 220-240/50/1			220-240/50/1 380-415/50/3	
Шуыл деңгейі	дБ	Ішкі Сыртқы	41/38/33 56	43/39/35 54	44/42/39 58	49/45/41 60	49/45/41 60
Ауа шығыны	м ³ /ч	Ішкі Сыртқы	900/800/700 2400	1200/1050/900 4000	1700/1300/1100 4900	2180/1690/1450 6300	2200/1700/1500 6300
Компрессор	HIGHLY						
Салқындатқыш агент	R410A						
Салқындатқыш агент құю (г)			1050	1900	1900	2900	3000
Габариттік өлшемдері	мм (ШxВxГ)	Ішкі Сыртқы	1055×675×235 780×550×250	1055×675×235 845×700×330	1275×675×235 910×805×360	1635×675×235 940×1250×340	1635×675×235 940×1250×340
Салмағы	кг	Ішкі Сыртқы	23 34	23 47	29 60	40 81	38 91
Энергиялық тиімділік класы	A				B		
Жұмыс ауқымы: салқындату/жылыту	-15 ~ 43 / -7 ~ 24						

8. ҚҰРАЛДЫ КӘДЕГЕ ЖАРАТУ

Аспап қызмет ету мерзімі аяқталғаннан кейін әдеттегі тұрмыстық қоқыстардан бөлек кәдеге жаратылуы мүмкін. Оны Электрондық аспаптар мен электр құралдарын қайта өңдеуге арнайы қабылдау пунктіне тапсыруға болады.

9. СЕРТИФИКАТТАУ ТУРАЛЫ АҚПАРАТ, КЕПІЛДІКТІК

Осы бұйым үшін қызмет ету мерзімі бұйым осы пайдалану жөніндегі нұсқаулыққа және қолданылатын техникалық стандарттарға қатаң сәйкестікте пайдаланылған жағдайда, соңғы тұтынушыға сату күнінен бастап 10 жылды құрайды. Қызмет мерзімі аяқталғаннан кейін аспапты одан әрі пайдалану бойынша ұсыныстар алу үшін жақын маңдағы авторландырылған сервис орталығына хабарласыңыз. Бұйымның шығарылған күні сериялық нөмірде көрсетілген (2 және 3 белгілер – жылы, 4 және 5 белгілер – Өндіріс айы). Аспапқа қызмет көрсету бойынша мәселелер туындағанда немесе аспап бұзылса, NEWTEK сауда маркасының авторландырылған сервис орталығымен хабарласыңыз. Орталықтың мекенжайын <https://newtek.ru/servis> сайтынан табуға болады. Сервистік қолдау көрсету орталығымен байланыс жасау жолдары тел: +7 (988) 24-00-178. «Ларина-Сервис» ЖШС бас сервис орталығы, Краснодар қ. Тел.: +7 (861) 991-05-42. Қазақстандағы талаптар қабылдау ұйымының аталымы: «Moneyor» ЖШС, Астана қаласы, Жәнібек Тархан к., 9-үй, 5-қанат. Тел.: +7 (707) 858-65-29, +7 (701) 340-09-57. Өнімінің сәйкестік сертификаты бар.



10. ДАЙЫНДАУШЫ, ИМПОРТТАУШЫ ТУРАЛЫ АҚПАРАТ

Импорттаушы: ООО «Ларина-Электроникс». Мекенжайы: Ресей, 350080, г. Краснодар, ул. Демуса, 14. Тел.: +7 (861) 2-600-900.

ҚҰРМЕТТІ ТҰТЫНУШЫ!

Барлық аспаптарға кепілдік мерзімі соңғы тұтынушыға сату күнінен бастап 36 ай. Осы кепілдік талонымен өндіруші осы құралдың жарамдылығын растайды және өндірушінің кінәсінен туындаған барлық ақауларды тегін жою бойынша міндеттемені өзіне алады.

КЕПІЛДІК ҚЫЗМЕТ КӨРСЕТУ ШАРТТАРЫ:

1. Кепілдік келесі ресімдеу шарттары сақталған жағдайда жарамды:

- үлгінің атауы, оның сериялық нөмірі, сату күні көрсетілген дайындаушының түпнұсқалық кепілдік талонын дұрыс және нақты толтыру, сатушы фирманың мөрі және кепілдік талондағы сатушы фирмасының өкілінің қолы, әрбір жыртылмалы купондағы мөрлер, сатып алушының қолы болған жағдайда.

Жоғарыда көрсетілген құжаттар ұсынылмаған жағдайда немесе олардағы ақпарат толық емес, анық емес, қарама-қайшы болса, өндіруші кепілдік қызмет көрсетуден бас тарту құқығын өзіне қалдырады.

2. Кепілдік келесі пайдалану шарттары сақталған кезде жарамды:

- пайдалану нұсқаулығына қатаң сәйкес құралды пайдалану,
- қауіпсіздік ережелері мен талаптарын сақтау.

3. Кепілдік иесінің үйінде мерзімді қызмет көрсетуді, тазалауды, орнатуды, құралды баптауды қамтымайды.

4. Кепілдік қолданылмайтын жағдайлар:

- механикалық зақым,
- құрылғының табиғи тозуы;

- пайдалану шарттарын сақтамау немесе иесінің қате әрекеттері;
- дұрыс орнату, тасымалдау;
- табиғи апаттар (найзағай, өрт, су тасқыны және т. б.), сондай-ақ сатушы мен дайындаушыға тәуелсіз басқа да себептер;
- аспаптың ішіне бөгде заттардың, сұйықтықтардың, жәндіктердің түсуі;
- өкілетті емес тұлғалардың конструктивтік ауыстыруларын жөндеуі немесе енгізуі;
- аспапты кәсіби мақсатта пайдалану (жүктеме тұрмыстық қолдану деңгейінен асып түседі), аспапты мемлекеттік техникалық стандарттарға сәйкес келмейтін қоректендіруші телекоммуникациялық және кабельдік желілерге қосу;
- бұйымның төменде санамаланған керек-жарақтарының істен шығуы, егер оларды ауыстыру конструкциямен көзделсе және бұйымды бөлшектеумен байланысты болмаса:

а) қашықтан басқару пульстері, аккумуляторлық батареялар, қуат беру элементтері (батареялар), сыртқы қуат беру блоктары және зарядтау құрылғылары;

б) шығыс материалдары мен аксессуарлары (буып-түю, қаптар, белдіктер, сөмкелер, торлар, пышақтар, қолбалар, төрелкелер, тұғырлар, торлар, вертелалар, шлангілер, түтіктер, шетқалар, саптамалар, шаң жинағыштар, сүзгілер, иіс сіңіргіштер);

- батареялардан жұмыс істейтін аспаптар үшін-жарамсыз немесе сарқылған батареялармен жұмыс істеу;

- аккумуляторлардан жұмыс істейтін аспаптар үшін-аккумуляторларды зарядтау және зарядтау ережелерін бұзудан туындаған кез келген зақымданулар.

5. Осы кепілдікті өндіруші қолданыстағы заңнамада белгіленген тұтынушының құқықтарына қосымша береді және оларды ешбір дәрежеде шектемейді.

6. Өндіруші, егер бұл бұйымды пайдалану, орнату ережелері мен шарттарын сақтамау нәтижесінде болған жағдайда, адамдарға, Үй жануарларына, тұтынушының және/немесе өзге үшінші тұлғалардың мүлкіне тікелей немесе жанама келтірілген зиян үшін; тұтынушының және/немесе өзге үшінші тұлғалардың еңсерілмейтін күш жағдайларының қасақана және/немесе абайсызда әрекеттері (әрекетсіздігі) үшін жауапты болмайды.

7. Сервистік орталыққа жүгінген кезде бұйымды қабылдау тек таза күйінде ұсынылады (аспапта азық-түлік, шаң және басқа да ластанулар болмауы тиіс).

Өндіруші алдын ала ескертусіз аспаптың дизайны мен сипаттамаларын өзгертуге құқылы.

УРМАТТУ КЕРЕКТӨӨЧҮ!

Орнотуу иштери электр орнотуу эрежелерине ылайык квалификациялуу ыйгарым укуктуу кызматкерлер тарабынан гана жүргүзүлүшү керек.

Сураныч, орнотууну өзүңүз аткарганга аракет кылбаңыз. Квалификациясыз орнотуу шаймандын туура эмес иштешине жана иштен чыгуусуна себеп болушу мүмкүн!

1. КООПСУЗДУК ЧАРАЛАР

Өмүргө жана ден-соолукка кооптуу кырдаалдарды болтурбоо үчүн, жана ошондой эле шаймандын иштен эрте чыгып калбагы үчүн төмөндө келтирилген шарттар так сакталышы керек:

1. Паспортунун маалыматтарында көрсөтүлгөн маалыматка ылайык, ылайыктуу электр булагын колдончуңуз, антпесе шайман опутту иштен чыгып же өрт чыгышы мүмкүн.
2. Сиздин электр менен жабдуу тармагыңыз жерге негизделиш керек.
3. Электр тармактын сайгычынын кирдегенине жол бербейиз. Сайгычын электр тармакка ар дайым бекем сайып туруңуз. Бүлгүнгөн же бекем кирбеген сайгыч өрткө же электр тогуна урунууга алып келиши мүмкүн.
4. Эгер сиз шайманды көпкө чейин колдонбосоңуз, коопсуздук үчүн, розеткадан сууруп салыңыз.
5. Шайман иштеп жатканда, аны автоматтык өчүргүчтү колдонуп же розеткадан сууруп чыгып ажыратууга аракет кылбаңыз - учкун чыгып кетип, өрткө алып келиши мүмкүн.
6. Электр сайгычы розеткага бекем сайылып турушу керек. Болбосо, бул электр тогунун урушуна, ысып кетишине жана ал тургай өрттүн чыгуусуна алып келиши мүмкүн.
7. Электр зымын байлабаңыз, кыспаңыз же тартпаңыз, анткени бул зыян келтириши мүмкүн. Электр зымынын иштен чыгышы электр тогуна урунушу же өрт чыгышы мүмкүн.
8. Узарткычтарды колдонбоңуз жана шайманды башка электр керектөөчүлөр менен чогуу бир розеткага туташтырбаңыз.
9. Эгер иштебей калса, алгач алыстан башкарууну колдонуп шайманды өчүрүңүз, андан кийин аны электр тармагынан ажыратып коюңуз.
10. Айланган канаттарын кармабаңыз. Алар сиздин бармагыңызды кыпчып салышы мүмкүн жана ошондой эле шаймандын бөлүктөрүнүн бузулушуна алып келиши мүмкүн.
11. Ички блоктогу баскычтарга суу колдорунуз менен тийбейиз.
12. Аспаптын корпусундагы тешиктерге эч качан таяк же башка чочун нерселерди салбаңыз. Бул жаракат алууга жана шайман бузулуп калуусуна алып келиши мүмкүн.
13. Аспаптын сырткы же ички бөлүгүнө эч нерсени (айрыкча, суу же башка суюктукту бар идиштерди) койбоңуз.
14. Шайманды суу менен жуубаңыз, бул токко урунууга себеп болушу мүмкүн.
15. Шайман жана ачык от шаймандар менен иштегенде (газ меш ж.б.), бөлмө тез - тез желдетилип турушу керек. Жетишсиз желдетүү кычкылтектин жетишсиздигине алып келиши мүмкүн.
16. Газ очокторуна жана мештерге аба агымына жол берилбейт.
17. Балдарга шайманды иштетүүгө эч качан жол менен.

ЭТИЯТ БОЛУҢУЗ!

- Шайманды түз күндүн нурлардын астына орнотпоңуз.
- Аба кирүүчү же чыгуучу тешиктерди жаппаңыз, бул муздатуу же ысытуу мүмкүнчүлүгүн азайтып, шайманга зыян келтириши мүмкүн.

- Муздак абада узак убакытка чейин болуу сиздин физикалык абалыңызды начарлатат жана ден-соолукка байланыштуу көйгөйлөрдү жаратат.
- Шайманды колдонуп бүткөндөн кийин бөлмөнү шамалдатыңыз.
- Шайман иштеп жатканда терезелерди жана эшиктерди жапкыла, антпесе муздатуу жана жылытуу кубаттуулугу төмөндөйт.
- Берилген шайманды нымдуулук жогору болгон бөлмөлөрдө, ошондой эле агрессивдүү химиялык заттардын буулары чыккан жерлерге орнотууга тыюу салынат!
- Шаймандын электр зымы же башка бир бөлүгү бузулган болсо, дароо аны электр тармагынан ажыратып коюңуз жана өндүрүүчүнүн тейлөө борборуна кайрылыңыз. Шаймандын түзөмгөнө квалификациясыз кийлигишкен учурда же берилген колдонмо келтирилген шайманды иштетүү эрежелери сакталбаса - кепилдик жокко чыгарылат.
- Берилген шайманды физикалык, сезимтал же акыл жөндөмдүүлүгү начар болгон адамдарга (балдарга), жашоо тажрыйбасы жана билими болбогондуктан колдонгонго болбойт, эгер аларды шайманды колдонуунун эрежесин билген жана алардын коопсуздугу үчүн жооптуу адамдын көзөмөлүндө болбосо.

КӨҮЛ БУРУҢУЗ!

- Берилген кондиционердик тутумду үй тиричилиги үчүн гана колдонсо болот!
- Шаймандын иштөөсүндө өзгөчө кырдаал пайда болгондо (күйүк жыт, бөтөн ызы - чуу ж.б.) токтоосуз аны электр тармагынан ажыратып коюңуз.
- Электр тогунун уруу коркунучу! Шайманды эч качан өзүңүз оңдогонго аракет кылбаңыз, анткени бул электр тогуна урунууга алып келиши мүмкүн.

2. ТОЛУКТУК

- Ички блок - 1 даана
- Тышкы блок - 1 даана
- Панель - 1 даана
- Алыстан башкаруу пульт - 1 даана
- Дренаждык шланг - 2 даана
- Жылуулук изоляциясы - 2 даана
- Кысгыч - 2 даана
- Жез гайка - 2 даана
- Түк - 1 даана
- Орнотуу схемасы - 1 даана
- Колдонуучунун колдонмосу - 1 даана

3. ШАЙМАНДЫН СҮРӨТТӨЛҮШҮ БӨЛҮНГӨН ТУТУМДУН ТҮЗМӨГҮ

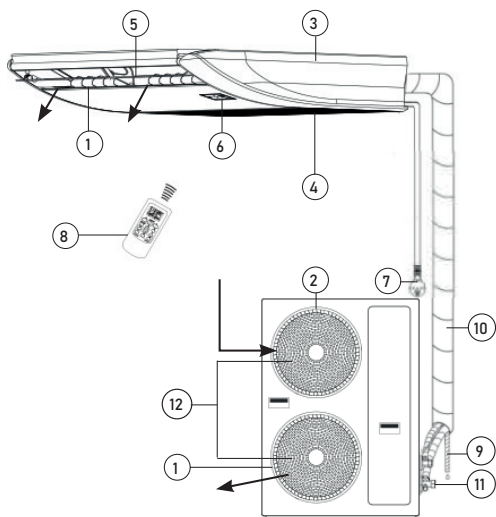

Ички блок

1. Чыгуучу аба тешик
2. Кируучу аба тешик
3. Алдыңкы панель
4. Аба чыпкалар
5. Жалюзю
6. Ички блоктун панели
7. Камсыздоо зымы
8. Алыстан башкаруу пульт
9. Дренаждык шланга
10. Өткөргүч түтүк

Тышкы блок

11. Кесилүүчү клапан
12. Чыгуучу аба тешиктердин торчолору

4. ШАЙМАНДЫ БАШКАРУУ

КОЛ МЕНЕН ИШКЕ КИРГИЗҮҮ СХЕМА

Алыстан башкаруу пульт жоголсо же батареякалар отуруп калса, сиз кол менен ишке киргизүү баскычын пайдалансаңыз болот.

Бул үчүн башкаруу панелдеги кол менен ишке киргизүү баскычын басыңыз. Бөлүнгөн тутуму автоматтык режимде (АУТО) иштеп баштайт. Кол менен ишке киргизүү баскычын дагы бир жолу басуу, шаймандын өчүрүлгөнүнө алып келет.

ИЧКИ БЛОКТУН ПАНЕЛИ

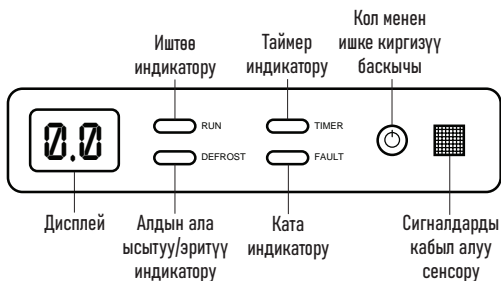

АЛЫСТАН БАШКАРУУ ПУЛЬТ

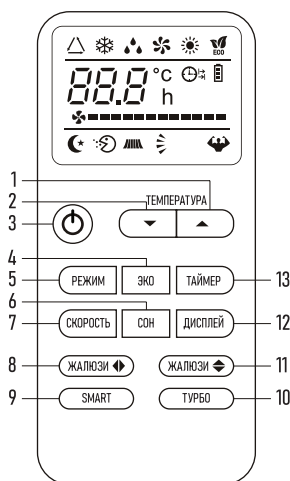

1. Температураны жогорулатуу баскычы
2. Температураны төмөндөтүү баскычы
3. «ВКЛ/ВЫКЛ» (КҮЙГҮЗҮҮ/ӨЧҮРҮҮ) баскычы
4. «ЭКО» баскычы
5. «РЕЖИМ» баскычы
6. «СОН» (УЙКУ) баскычы
7. «СКОРОСТЬ» (ЫЛДАМДЫК) баскычы
8. «ГОРИЗ. ЖАЛЮЗИ» (ГОРИЗОНТАЛДЫК ЖАЛЮЗИ) баскычы
9. SMART баскычы
10. «ТУРБО» баскычы
11. «ВЕРТ. ЖАЛЮЗИ» (ВЕРТИКАЛДЫК ЖАЛЮЗИ) баскычы
12. «ДИСПЛЕЙ» баскычы
13. «ТАЙМЕР» баскычы

АЛЫСТАН БАШКАРУУ ПУЛЬТТУН БАСКЫЧТАРЫНЫН МААНИСИ

1. ТЕМПЕРАТУРАНЫ ЖОГОРУЛАТУУ БАСКЫЧЫ

Ар бир баскыч басылганда температуранын мааниси +16...+31 °C диапозондо 1 °C жогорулайт. Коюлган температуранын мааниси пульттун дисплейинде жана ички блоктун алдыңкы панелинин дисплейинде көрсөтүлөт.

2. ТЕМПЕРАТУРАНЫ ТӨМӨНДӨТҮҮ БАСКЫЧЫ

Ар бир баскычты басуу температуранын маанисин +16...+31 °C диапозондо 1 °C төмөндөтөт. Коюлган температуранын мааниси пульттун

дисплейинде жана ички блоктун алдыңкы панелинин дисплейинде көрсөтүлөт.

3. «ВКЛ/ВЫКЛ» БАСКЫЧЫ

Баскычты басуу желдеткичти күйгүзөт, кайталап басуу желдеткичти өчүрөт.

4. «ЭКО» БАСКЫЧЫ

Муздатуу режиминде берилген баскычты басыңыз, температура белгиленген температурага ылайык 2-ге жогорулайт. Жылытуу режиминде берилген баскычты басыңыз, температура белгиленген температурага жараша 2-ге төмөндөйт.

5. «РЕЖИМ» БАСКЫЧЫ

Баскычты ар бир басуу желдеткичин иштөө режимин төмөнкү ырааттуулукта өзгөртөт: FEEL / «Муздатуу» / «Кургатуу» / «Желдетүү» / «Жылытуу» / «ЭКО». Алыстан башкаруу пультунун дисплейинде тиешелүү суратчык күйөт (1-таблицаны караңыз). Автоматтык режимде желдеткич бөлмөдөгү абанын температурасына жараша муздатуу же жылытуу режимин автоматтык түрдө тандап, колдонуучуга ыңгайлуу шарттарды түзөт. Максаттуу температура пульттун дисплейинде көрсөтүлбөйт жана аны өзгөртүүгө болбойт.

Желдетүү режиминде желдеткич ички блоктун желдеткичтерин гана иштетет. Берилген режимде желдеткич бөлмөдөгү температураны сактайбайт. Максаттуу температура пульттун дисплейинде көрсөтүлбөйт жана аны өзгөртүүгө болбойт.

КӨҢҮЛ БЕРҮҮ! Желдеткич таза аба бербейт!

6. «СОН» БАСКЫЧЫ

Баскычты басуу түнкү режимди күйгүзөт, пульттун дисплейинде индикатору пайда болот, ал эми ички блоктун алдыңкы панелиндеги дисплей өчөт. Берилген режимде ички блоктун желдеткичи аз ылдамдыкта айланат.

7. «СКОРОСТЬ» БАСКЫЧЫ

Баскычты ар бир басканда ички блоктун желдеткичинин ылдамдыгы (чыгыш абасынын ылдамдыгы) төмөнкүдөй өзгөрөт: «Авто» / «Төмөн» / «Орто» / «Жогорку». Алыстан башкаруу пульттун дисплейи тиешелүү желдеткич ылдамдыгын көрсөтөт (1-таблицаны караңыз). Автоматтык түрдө коюлган желдеткич ылдамдыгы белгиленген максаттуу температура менен чөйрөнүн температурасынын ортосундагы айырмага көз каранды. Желдетүү режиминде автоматтык желдеткичин ылдамдык режими жеткиликтүү эмес.

8. «ЖАЛЮЗИ» БАСКЫЧЫ

Баскычты басуу ички блоктун горизонталдык жалюзинин термелүүсүн иштетет, ал чыгуучу абанын багытын вертикалдуу өзгөртөт. Жалюзи каалаган абалга жеткенче күтө туруңуз жана термелүүсүн токтотуу үчүн баскычты кайра басыңыз.

Жалюзиде конденсациянын алдын алуу үчүн муздатуу жана нымсыздандыруу режимдеринде абанын ылдый агып кетишине жол бербейсиз. Жалюзиге зыян келтирбөө үчүн анын абалын кол менен тууралабаңыз.

9. «SMART» БАСКЫЧЫ

Функция колдоого алынбайт.

10. «ТУРБО» БАСКЫЧЫ

Муздатуу режиминде берилген баскычты басыңыз, түзмөк максималдуу муздатуу температурасын +16 °C чыгарат. Жылытуу режиминде берилген баскычты басыңыз, түзмөк максималдуу жылытуу температурасын +31 °C чыгарат.

11. «ЖАЛЮЗИ» БАСКЫЧЫ

Баскычты басуу ички блоктун вертикалдык жалюзинин термелүүсүн иштетет, ал чыгарылып жаткан абанын багытын туурасынан өзгөртөт. Жалюзи каалаган абалга жеткенче күтө туруңуз жана термелүүсүн токтотуу үчүн баскычты кайра басыңыз.

12. «ДИСПЛЕЙ» БАСКЫЧЫ

Баскычты басуу ички блоктун алдыңкы панелиндеги дисплейдин артык жарыгын өчүрөт, аны кайра басуу ички блоктун алдыңкы панелиндеги дисплейдин артык жарыгын күйгүзөт.

13. «ТАЙМЕР» БАСКЫЧЫ

ЖЕЛДЕТКИЧИ АВТОМАТТЫК ТҮРДӨ КҮЙГҮЗҮҮ ҮЧҮН

Баштоо убактысын алдын ала жөндөө үчүн шайманды өчүрүү керек. «ТАЙМЕР» баскычын басыңыз, ▼/▲ баскычын басуу менен температураны коюңуз, «ТАЙМЕР» баскычын кайра басыңыз, ▼/▲ баскычын басып убакытты орнотуңуз, дисплейде жөндөө менен убакытты баштоонун ортосундагы өткөн убакыт көрсөтүлгөнчө баскычты бир нече жолу басыңыз. .

МААНИЛҮҮ! Убакыт боюнча баштоодон мурун «РЕЖИМ» баскычын колдонуу менен иштөө режимин жөндөө, ал эми «СКОРОСТЬ» баскычын колдонуу – желдеткич ылдамдыгын жөндөө.

«ВКЛ/ВЫКЛ» баскычын басуу менен желдеткичти өчүрүңүз.

Эскертүү:

– коюлган функцияны жокко чыгаруу үчүн «ТАЙМЕР» баскычын кайра басыңыз;

– электр жарыгы өчүп калса, сиз күйгүзүү таймерин кайра коюшуңуз керек.

КОНДИЦИОНЕРДИН АВТОМАТТЫК ТҮРДӨ ӨЧҮРҮҮСҮН ОРНОТУ ҮЧҮН

Убакыт боюнча токтотуу шайман иштеп жаткан учурда орнотулат. «ТАЙМЕР» баскычын басыңыз, ▼/▲ баскычын басып убакытты орнотуңуз, дисплейде жөндөө менен убакыттын токтошунун ортосундагы өткөн убакыт көрсөтүлгөнчө баскычты бир нече жолу басыңыз.

Эскертүү:

– коюлган функцияны жокко чыгаруу үчүн «ТАЙМЕР» баскычын кайра басыңыз;

– электр энергиясы өчүп калса, өчүрүү таймерин кайра коюу керек;

– убакыт туура коюлган болсо, бул пульттун таймер функциясын (саат функциясы) жарым саатка коюуга болот.

БАШКАРУУ ПУЛЬТТҮН ДИСПЛЕЙИ

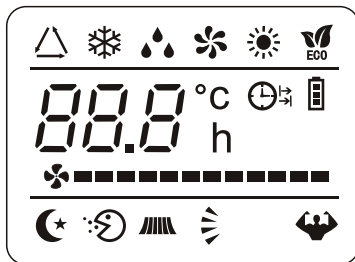

1-таблица

Белги	Мааниси
	FEEL режиминин иштөө көрсөткүчү
	«Муздатуу» режиминин иштөө көрсөткүчү
	«Кургатуу» режимдин иштөө көрсөткүчү
	«Үйлөө» режиминин иштөө көрсөткүчү
	«Жылытуу» режиминин иштөө көрсөткүчү
	«ЭКО» режиминин иштөө көрсөткүчү

	Вчүрүү таймеринин көрсөткүчү
	Күйгүзүү таймердин көрсөткүчү
	Батарея көрсөткүчү
	Желдеткичтин автоматтык түрдө айлануунун көрсөткүчү
	Желдеткичтин төмөн ылдамдык менен айлануунун көрсөткүчү
	Желдеткичтин орто ылдамдык менен айлануунун көрсөткүчү
	Желдеткичтин жогорку ылдамдык менен айлануунун көрсөткүчү
	«УЙКУ» режиминин иштөө көрсөткүчү
	«ТУРБО» режиминин иштөө көрсөткүчү
	«SMART» режиминин иштөө көрсөткүчү
	Горизонталдык жалюзинин иштөө көрсөткүчү
	Вертикалдуу жалюзинин иштөө көрсөткүчү
	Максаттуу температуранын же таймерде коюлган убакыттын көрсөткүчү

БАТАРЕЯЛАРДЫ ОРНОТУУ ЖАНА АЛМАШТЫРУУ

Алыстан башкаруу пультун кубаттоо үчүн ААА тибиндеги 2 батарея колдонулат.

Батарея бөлүгүнүн капкагын жылдырып, батарейкаларды бөлүмдүн дубалында көрсөтүлгөн «+» жана «-» белгилерине ылайык кыстарыңыз.

Батареякаларын алмаштыруу үчүн, окшош эле операцияны кайталап коюңуз.

ЭСКЕРТҮҮ

1. Алмаштыруу учурунда эски же башка типтеги батареяларды колдонбоңуз. Бул пульттун жакшы иштебей калышына алып келиши мүмкүн.
2. Эгер сиз алыстан башкарууну 1 айдан ашык колдонбосоңуз, батарейкаларды пульттан алып салыңыз, анткени алар агып кетип, пультту бузушу мүмкүн.
3. Шайманды күн сайын колдонуу менен, батарейкалардын иштөө мөөнөтү болжол менен 6 ай түзөт.
4. Алыстан башкаруунун буйруктарынын уккулуктуу ырастоосу жок болсо же сигналды берүү белгиси өчүп калса, батарейкаларды алмаштырыңыз.

5. ТЕХНИКАЛЫК ТЕЙЛӨӨ ЖАНА ШАЙМАНГА КАМ КӨРҮҮ

КӨҢҮЛ БУРУҢУЗ! Шайманды тейлөөдөн мурун электр тармагынан ажыратып коюңуз.

ИЧКИ БЛОКТУН АЛДЫҢКЫ ПАНЕЛИН ТЕЙЛӨӨ

Шайманды кылдаттык менен сактоо жана өз убагында тазалоо анын иштөө мөөнөтүн узартып, энергияны үнөмдөөгө жардам берет.

Тазалоодо төмөнкү кеңештерге көңүл буруңуз:

- шайманды аарчып жатканда, туруктуу жерде туруңуз, болбосо кулап кетсеңиз, шайманды бузуу же өзүңүзгө зыян келтиришиңиз мүмкүн;
- алдыңкы панелди алып жатканда жаракат албаш үчүн, корпустун темир бөлүктөрүнө тийбеңиз;
- шаймандын алдыңкы панелин жана пультту тазалап жатканда, кирди кургак чүпүрөк менен тазалоого мүмкүндүк болбосо, ным чүпүрөктү колдонуңуз.

ЭСКЕРТҮҮ

1. Шайманды жана алыстан башкаруу пультту суунун агымынын астында жуубаңыз!
2. Тазалоо үчүн курамында спирт бар суюктуктарды, бензинди, майларды жана жытыратуучу заттарды колдонбоңуз.
3. Алдыңкы панелдин бетине катуу басым жасабаңыз, анткени ал түшүп кетиши мүмкүн.
4. Шаймандын корпусунун бетине доо кетпеш үчүн, тазалоо үчүн абразивдүү каражаттарды же болоттон жасалган губканы колдонбоңуз.
5. Суунун температурасы 45 °C дан ашпашы керек. Бул деформациянын же пластиктин түсүнө өзгөрүшүнө алып келиши мүмкүн.

АБА ЧЫПКАНЫ ТАЗАЛОО

1. Алдыңкы панелди аягына чейин көтөрүп, андан кийин аба чыпкасынын чыгып турган бөлүгүн көтөрүп, алып салыңыз.
2. Чыпканы чаң соргучтун жардамы менен тазалаңыз же суу менен жууп салыңыз. Чыпка аябай булганган болсо, анда аны жумшак жуугуч каражат кошулган жылуу суу менен жууп салыңыз. Көлөкөлүү жерде чыпканы жакшылап кургатыңыз.
3. Чыпканы ордуна орнотуңуз жана алдыңкы панелди жаап коюңуз.

ТЕХНИКАЛЫК ТЕЙЛӨӨ

Сезондун аягында

Төмөнкү иш - чараларды жүргүзүшү керек:

- сплит-тутумду «Желдетүү» режиминде узак убакытка күйгүзүңүз;
- андан кийин шайманды тармактан ажыратып туруңуз;
- аба чыпканы тазалаңыз;
- ички жана тышкы блокторду жумшак кургак кездеме менен аарчып салыңыз;
- алыстан башкаруу пульттан батарейкаларды чыгарып салыңыз.

Сезондун башында

Төмөнкү иш - чараларды жүргүзүшү керек:

- ички жана тышкы блоктордун аба соруучу жана чыгуучу жерлери тосулуп калбагандыгына көз салыңыз;
- тышкы бөлүктө дат жоктугун текшерип алыңыз;
- аба чыпканын тазаландыгын текшерип;
- шайманды электр тармагына туташтырыңыз;
- пультка батарейкаларды орнотуңуз.

6. МҮМКҮН БОЛГОН БУЗУУЛАР ЖАНА АЛАРДЫ ЖОЮУ ЫКМАЛАРЫ

1	Сплит-тутуму ишке кирбей жатат	- Сайгычы электр розеткага бекем кирген жок - Пультка батарейкалар бошотулду - Коргоо иштеп кетти - Электр тармагындагы чыңалуу жетишсиз
2	Аба муздабай жатат же ысыбай жатат	- Аба соруучу жана чыгуучу жерлер купулганган - Температура туура эмес орнотулду - Аба чыпка кирдеди

3	Сплит-тутумун башкарууда бузулуулар	Эгер тоскоолдуктар көп болсо (статистикалык электр кубаты өтө эле жогору болсо, электр энергиясы өчүп калса), шайман үзгүлтүксүз иштеши мүмкүн. Бул учурда, кондиционер тутумун электр тармагынан ажыратып, 2-3 секунддан кийин кайра күйгүзүңүз
4	Дароо иштебейт	Иштөө учурунда режим өзгөртүү 3 мүнөттөн кийин иштейт
5	Жагымсыз жыт	Иштөө учурунда сплит-тутуму жагымсыз жытты өзүнө тартып алат (мисалы эмерек, тамеки), ал аба менен кошо таркатылат
6	Аккан суунун үнү	- Муздатуучу заттын кондиционер тутумдагы жүгүртүшүлөн келип чыккан жана иштебей калган. - Ысытуу учурунда эриген үн
7	Чырылдаган үн	Үн температуранын өзгөрүшүнөн улам алдыңкы панелдин кеңейишинен же кысылышынан келип чыгышы мүмкүн

8	Чыгаруучу тешиктен ным чачырап турат	Нымдуулук, муздатуу же кургатуу учурунда муздак абанын чыгышынан бөлмөдөгү аба аябай муздаганда пайда болот
9	«Жылытуу» режими башталганда, аба дароо кирбейт	Сплит-тутуму жетиштүү жылуу аба менен камсыз кылууга даяр эмес. Сураныч, 2-5 мүнөт күтө туруңуз
10	Жылытуу режимоно аба 5-10 мүнөткө токтойт	Шайман автоматтык түрдө эрийт, анын сыртында буу пайда болот. Эрткенден кийин, кондиционер тутуму автоматтык түрдө иштей берет
11	Алыстан башкаруу пульту туура эмес иштеп жатат	- Сигнал кабылдагыч менен пульттун ортосунда тоскоолдук бар - Батареякапар бошоду

38-БЕТТЕГИ КЕМЧИЛИКТЕР КОДДОРУ МАЗМУНУ!

7. ТЕХНИКАЛЫК МҮНӨЗДӨМӨЛӨР

Көрсөткүч	Өлчөө бирдиги	Режим/блок	NT-66FTC18	NT-66FTC24	NT-66FTC36	NT-66FTC48	NT-66FTC60
Өндүрүмдүүлүк	BTU/h	Муздатуу Жылытуу	18000 18000	24000 24000	36000 40000	48000 50000	60000 60500
Өндүрүмдүүлүк	Вт/ч	Муздатуу Жылытуу	5500 6000	7300 7900	10600 12000	14200 15200	17600 19100
Энергияны үнөмдөө	EER COP	Муздатуу Жылытуу	3.21 3.61	3.21 3.61	3.19 3.59	3.19 3.59	3.19 3.59
Керектөөнүн минималдуу күчтүүлүгү	Вт/ч	Муздатуу Жылытуу	1712 1660	2270 2188	3320 3340	4450 4230	5520 5320
Учурдагы номиналдык ток керектөө	А	Муздатуу Жылытуу	7.8 8.5	8.7 8.0	7.8 7.2	9.3 9.5	12.0 12.4
Электр камсыздоонун чыңалуусу	В/Гц/ф		220-240/50/1 220-240/50/1			220-240/50/1 380-415/50/3	
Ызы - чуунун деңгээли	дБ	Ички Тышкы	41/38/33 56	43/39/35 54	44/42/39 58	49/45/41 60	49/45/41 60
Абаны керектөө	м ³ /ч	Ички Тышкы	900/800/700 2400	1200/1050/900 4000	1700/1300/1100 4900	2180/1690/1450 6300	2200/1700/1500 6300
Компрессор	HIGHLY						
Муздатуучу зат	R410A						
Муздатуучу зат менен толуктоо (г)	1050 1900 1900 2900 3000						
Жалпы өлчөмдөр	мм (ШxВxГ)	Ички Тышкы	1055x675x235 780x550x250	1055x675x235 845x700x330	1275x675x235 910x805x360	1635x675x235 940x1250x340	1635x675x235 940x1250x340
Салмак	кг	Ички Тышкы	23 34	23 47	29 60	40 81	38 91
Энергияны үнөмдөө классы	А				В		
Иштөө диапозону: муздатуу/жылытуу	-15 ~ 43 / -7 ~ 24						

8. ШАЙМАНДЫ УТИЛЬДЕШТИРӨВ

Кутусу жана шайман өзү кайра иштелиүүчү материалдардан жасалган. Мүмкүн болушунча аларды кайра иштелиүүчү материалдар үчүн жасалган идишке таштаңыз.

9. КҮБӨЛҮК ЖӨНҮНДӨ МААЛЫМАТ, КЕПИЛДИК МИЛДЕТТЕНМЕСИ

Бул өнүмдүн иштөө мөөнөтү акыркы колдонуучуга сатылган күндөн баштап 10 жыл түзөт, шайман ушул эксплуатациялык көрсөтмөлөргө жана колдонулуп жаткан техникалык стандарттарга ылайык так колдонулса. Шаймандын чыгарылган күнү катардагы номерде көрсөтүлөт (2 жана 3 белгиси – жылы, 4 жана 5 белгиси – өндүрүш айы). Шайманды тейлөө боюнча суроолор пайда болгондо же шайман бузулган учурда, ТМ NEWTEK ыйгарым укуктуу тейлөө борборуна кайрылыңыз. Дарегин <https://newtek.ru/servis> сайтынан тапсаңыз болот. Колдоо кызматы менен байланыш жолдору тел.: +7 (988) 24-00-178. 000 «Ларина-Сервис» башкы тейлөө борбору, Краснодар шаары. Телефон.: +7 (861) 991-05-42.

Продукциянын шайкештик сертификаты бар.



10. ӨНДҮРҮҮЧҮ ЖАНА ИМПОРТТОЧУ ЖӨНҮНДӨ МААЛЫМАТ Импорттоочу: 000 «Ларина-Электроникс». Дарек: Россия, 350080, г. Краснодар, ул. Демуса, 14. Тел.: +7 (861) 2-600-900.

УРМАТТУ КЕРЕКТӨӨЧҮ!

Бардык түзмөктөрдүн кепилдик мөөнөтү акыркы керектөөчүгө сатылган күндөн баштап 36 ай. Ушул кепилдик купону менен өндүрүүчү бул шаймандын жарактуу экендигин ырастайт жана өндүрүүчү тарабынан келип чыккан бардык бузууларды акысыз жоюу милдетин алып жатат.

КЕПИЛДИК ТЕЙЛӨӨ ШАРТТАРЫ

1. Кепилдик каттоонун төмөнкү шарттарын эске алуу менен жарактуу:

- баштапкы өндүрүүчүнүн кепилдик баракчасын туура жана так толтуруу, модельдин атын көрсөтүү, модельдин сериялык саны, сатылган күнү жазылса, ар бир кепилдик талонунда сатуучу фирманын штампы, сатуучу фирманын өкүлүнүн колу бар болсо.

Жогоруда көрсөтүлгөн документтер берилбеген учурда, же алардагы маалыматтар толук эмес, окулбай турган, карама каршы келген учурда, өндүрүүчү кепилдик кызматынан баш тартууга укуктуу.

2. Кепилдик төмөнкү иштөө шарттарын эске алуу менен жарактуу:

- шаймандын колдонуу көрсөтмөсүнө ылайык так колдонуу,
- эрежелерди жана коопсуздук талаптарын сактоо.

3. Кепилдик мезгил-мезгили менен техникалык тейлөө, тазалоо, орнотуу, шайманды ээсинин үйүндө жөндөө камтылбайт.

4. Кепилдикке кирбеген учурлар:

- механикалык зыян;
- шаймандын табигый эскириши;
- иштөө шарттарын сактабоо же ээсинин туура эмес аракеттери;
- туура эмес орнотуу, ташуу,
- табигый кырсыктар (чагылган, өрт, сел ж.б.), ошондой эле сатуучуга жана өндүрүүчүгө тийешеси болбогон башка себептер;
- шаймандын ичине бөтөн заттардын, суюктуктардын, курт-кумурскалардын кирип кетиши;
- уруксатсыз адамдар тарабынан оңдоо же структуралык өзгөрүүлөр;
- шайманды кесиптик максаттарда колдонуу (жүк ички керектөөнүн деңгээлинен ашат). Шайманды мамлекеттик техникалык

стандарттарга ылайык болбогон телекоммуникация жана кабелдик тармактарга кошуу;

- буюмдун төмөнкү аксессуарларын иштен чыгышы, эгерде аларды алмаштыруу долбоордо каралса жана буюмду демонтаждоо менен байланышпаса:

а) узактан башкаруу пульстар, аккумулятордук кубаттагычтар, батареякалар, тышкы кубат берүүчү жана кубаттагычтар;

б) сарпталуучу материалдар жана аксессуарлар (чехол кутусу, курлар, баштыктар, торлор, бычактар, колбалар, табактар, жээкчелер, релеткалар, вертелдер, слангдар, түтүктөр, щеткалар, тиркемелер, чаң жыйноочулар, чыпкалар, жыт сиңиргичтер);

- батареякалар менен иштеген шаймандар үчүн – жараксыз же түгөнгөн батареякалар менен иштөө;

- батареяка менен иштеген шаймандар үчүн – батареякаларды кубаттоо эрежелеринин бузулушунан келип чыккан ар кандай зыян.

5. Берилген кепилдик өндүрүүчү тарабынан кошумча колдонулат жана керектөөчүнүн колдонуудагы мыйзамына ылайык укуктарын эч кандай чектебейт.

6. Өндүрүүчү ТМ NEWTEK тин өндүрүшү адамдарга, үй жаныбарларына, керектүү мүлкүнө жана/же керектөөчүлөрдүн жана/же башка үчүнчү адамдардын этиятсыз аракеттерине (аракетсиздигине), форс-мажордук жагдайларга түздөн-түз же кыйыр түрдө келтирилген зыян үчүн жооп бербейт.

7. Тейлөө борборуна кайрылганда, буюм таза түрүндө гана берилет (шаймандын үстүндө тамактын калдыктары, чаң жана башка кир заттар болбошу керек).

Өндүрүүчү шаймандын дизайнын жана мүнөздөмөлөрүн алдын ала эскертүүсүз өзгөртүү укугун өзүнө калтырат.

DEAR CUSTOMER!

Before operating the appliance please carefully read the present manual which contains important information on the proper and safe use of the appliance. Please make sure to retain the present manual.

The Manufacturer shall take no responsibility if the appliance is used for any purpose other than intended, if the requirements and conditions specified in the present manual are not observed, as well as in case of unauthorized attempts to repair the appliance.

The split type air conditioner (hereinafter the AC) shall only be installed by skilled technicians.

Please do not attempt to install the AC by yourself. Improper installation can result in unit malfunctions or in its complete failure!

1. SAFETY PRECAUTIONS

The appliance purchased by You complies with all official safety standards applicable to electric appliances in the Russian Federation. The following requirements should be strictly observed in order to avoid situations hazardous for human life and health, as well as premature failures of the appliance:

1. Use the proper power supply as indicated in the technical specifications, otherwise serious malfunctions or even a fire will be likely to happen.
2. Your power supply system should be earthed.
3. Avoid contamination of the power plug. Always firmly insert the plug into the electric socket. A contaminated or loose power plug may be the cause of a fire or electric shock.
4. If you are not operating the unit for a prolonged time, pull the plug from the electric socket for the sake of safety.
5. Do not attempt to turn the unit off when it is operating by pulling the plug or tripping a circuit breaker – the resulting sparks may cause a fire.
6. The power plug should be firmly inserted into the electric socket. A loose connection can become the cause of electric shock, overheating or even ignition.
7. Do not entangle, jam or pull at the power cable – this may damage it. A faulty power cable can become the cause of electric shock or fire.
8. Do not use extension cables or connect the AC unit to the same socket to which other loads are connected.
9. Should any malfunctions occur, first shut the AC down with the remote control unit (RC) and only then disconnect it from power supply.
10. Do not touch the moving flaps. They can jam your fingers; besides this can cause the damage to the flap mechanism.
11. Do not touch the buttons on the indoor unit with wet hands.
12. Never insert sticks or other objects in the openings on the unit body while it operates – this can cause injury or damage the unit.
13. Do not place any objects (especially vessels with water or any other liquids) on the indoor or outdoor units.
14. Do not wash the unit with water – this can cause electric shock.
15. If the unit is operated simultaneously with open flame equipment (gas cookers, etc.) the room should be frequently aired. Insufficient ventilation may cause oxygen deficiency.
16. It is not allowed to direct the exhaust air stream at gas burners or cookers.
17. Never allow children to play with the unit.

WARNING!

- Do not install the unit in areas where it can be exposed to direct sunlight.
- Do not block the air intake or exhaust openings – this will reduce the cooling or heating capacity or cause the unit to fail.
- Prolonged exposure to a stream of cold air may impair your physical condition and cause health problems.
- Air the room after using the unit.
- Close the doors and windows during AC operation, otherwise the cooling or heating capacity of the unit will be reduced.
- Do not install this unit in rooms with high humidity or in areas where aggressive chemical vapors are discharged!
- Immediately disconnect the unit from power supply if its power cable or any other part or assembly becomes damaged. In case of power cable damage it should be replaced, to avoid dangerous situations, by the Manufacturer, a service centre or similar skilled personnel. In case of unauthorized attempt at repairing the unit, or if the operating instructions set forth in the present manual are not observed, the Manufacturer's warranty will become void.
- The appliance should not be used by physically, sensory or mentally handicapped persons (including children) or by persons without sufficient experience or knowledge, unless such persons are under supervision, or have been instructed on the use of the appliance, by the persons responsible for their safety. Take precautions not to let children play with the appliance.
- Special AC unit transportation (shipment) or sale instructions: outdoor AC units shall ONLY be transported in the upright position; indoor units may be placed vertically or horizontally during transportation. Improper handling during transportation can cause damage (kinking) to the tubes, as well as oil overflow within the coolant circuit. All these factors can lead to operating malfunctions and premature failure of the equipment. Should an outdoor unit have been transported in a horizontal position (transportation in the upside down position is not allowed in any circumstances!), it should be kept in the upright position for several hours before installation, without removing it from the factory packaging.

ATTENTION!

- This air conditioner system shall only be used for domestic purposes!
- Immediately disconnect the unit from power supply in case of any extraordinary condition (smell of burning, unusual noise, etc.).
- Risk of electric shock! Never try to repair the unit by yourself – this can cause electric shock.

2. SCOPE OF SUPPLY

- Indoor unit – 1 pc.
- Outdoor unit – 1 pc.
- Mounting panel – 1 pc.
- Remote control unit – 1 pc.
- Drain tube – 2 pcs.
- Heat insulation – 2 pcs.
- Clamp – 2 pcs.
- Copper nut – 2 pcs.
- Gooseneck – 1 pc.
- Assembly diagram – 1 pc.
- User Manual – 1 pc.

3. APPLIANCE DESCRIPTION AIR CONDITIONER DESCRIPTION

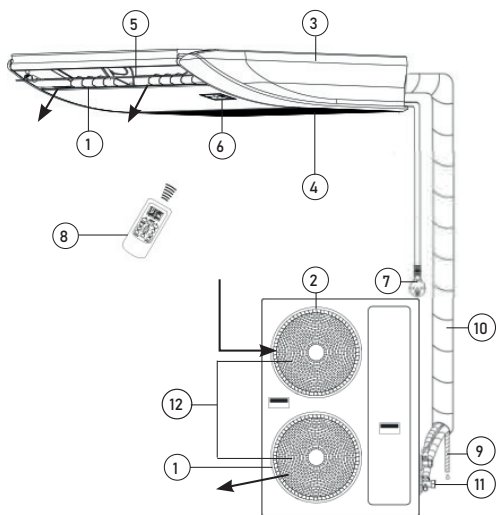

Indoor unit

1. Air outlet
2. Air inlet
3. Front panel
4. Air filters
5. Blinds
6. Indoor unit panel
7. Power cable
8. Remote control
9. Drain hose
10. Pipeline

Outdoor unit

11. Shut-off valve
12. Air outlet grilles

4. CONTROL FUNCTIONS

MANUAL STARTUP FUNCTION

Should the remote control unit become lost or its batteries depleted, you can use the manual startup button.

Press the manual startup button on the control panel. The AC unit will start operating in the automatic mode (AUTO). Press the button once again to turn the AC off.

INDOOR UNIT PANEL

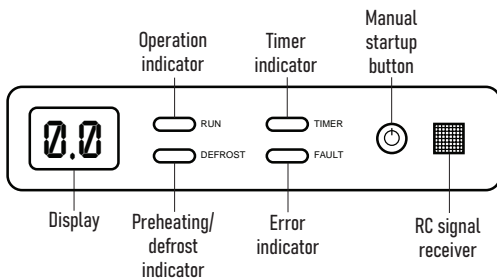

REMOTE CONTROL UNIT

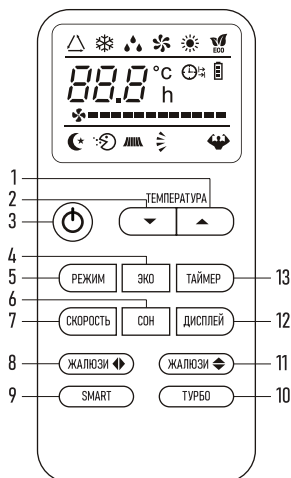

1. Temperature increase button
2. Temperature reduction button
3. "ВКЛ/ВЫКЛ" (ON/OFF) button
4. "ЭКО" (ECO) button
5. "РЕЖИМ" (MODE) button
6. "СОН" (SLEEP) button
7. "СКОРОСТЬ" (SPEED) button
8. "ГОРИЗОНТАЛЬНЫЕ ЖАЛЮЗИИ" (HORIZONTAL FLAPS) button
9. SMART button
10. "ТУРБО" (TURBO) button
11. "ВЕРТИКАЛЬНЫЕ ЖАЛЮЗИИ" (VERTICAL FLAPS) button
12. "ДИСПЛЕЙ" (DISPLAY) button
13. "ТАЙМЕР" (TIMER) button

RC UNIT BUTTON FUNCTIONS

1. TEMPERATURE INCREASE BUTTON

Each time the button is pressed the temperature value increases by 1 °C within a range of +16 t. +31 °C. The temperature setting is displayed on the RC display and on the indoor unit front panel display.

2. TEMPERATURE REDUCTION BUTTON

Each time the button is pressed the temperature value reduces by 1 °C within a range of +16 t. +31 °C. The temperature setting is displayed on the RC display and on the indoor unit front panel display.

3. ON/OFF BUTTON

Press the button to turn the AC unit on, press again to turn it off.

4. "ECO" BUTTON

Press this button in the cooling mode to increase the temperature by 2 units depending on the current setting.

Press this button in the heating mode to lower the temperature by 2 units depending on the current setting.

5. "MODE" BUTTON

Each time the button is pressed the operating mode of the AC will change in the following order: FEEL / COOL / DRY / FAN / HEAT / ECO. The relevant button will appear on the display (see Table 1).

In the automatic mode the AC will automatically select the cooling or heating mode depending on the indoor temperature, creating a comfortable environment for the user. The target temperature will not be displayed and cannot be changed.

In the fan mode only the indoor unit fan is activated. In this mode the AC does not maintain the temperature in the room. The target temperature will not be displayed on the RC displayed and cannot be changed.

ATTENTION! The AC does not provide an intake of fresh air!

6. "SLEEP" BUTTON

Press this button to activate the nighttime mode, the  symbol will appear on the display and the indoor unit front panel display will turn off. In this mode the indoor unit fan will rotate at a low speed.

7. "SPEED" BUTTON

Each time the button is pressed the indoor unit fan speed (and the exhaust air velocity) will change in the following order: "Auto" / "Low" / "Medium" / "High".

The fan speed setting will appear on the RC display (see Table 1). The fan speed in the automatic mode will depend on the difference between the target temperature setting and the indoor air temperature. The automatic mode is not accessible in the FAN mode.

8. "HORIZONTAL FLAPS" BUTTON

Press this button to activate the swinging motion of the horizontal flaps of the indoor unit which will change the vertical direction of the exhaust air. Wait until the flaps reach the desired position and press the button once again to stop the swinging motion.

Avoid operating the AC for extended periods of time in the cooling and drying modes with the airflow directed downwards to prevent the formation of condensate on the flaps. Do not adjust the flaps manually to prevent damage to the mechanism.

9. "SMART" BUTTON

Function not supported.

10. "TURBO" BUTTON

Press this button in the cooling mode to activate the lowest possible temperature setting: +16 °C. Press this button in the heating mode to activate the highest possible temperature setting: +31 °C.

11. "VERTICAL FLAPS" BUTTON





Press this button to activate the swing motion of the vertical flaps of the indoor unit which will change the horizontal direction of the exhaust air. Wait until the flaps reach the desired position and press the button once again to stop the swinging motion.

12. "DISPLAY" BUTTON

Press this button to turn off the backlight of the indoor unit front panel display, press the button once again to turn the display back on.

13. "TIMER" BUTTON

TO SET THE AUTOMATIC AC STARTUP:



To program the startup time make sure that the AC is shut down. Press the "TIMER" button, set the temperature with the / button, press the "TIMER" button again, set the time with the / button by repeatedly pressing the button until the time to startup appears on the display. IMPORTANT! Select the operating mode with the MODE button and the

fan speed with the SPEED button before setting the automatic startup. Turn the AC off by pressing the "ON/OFF" button.

Note:

- In order to cancel the automatic startup function press the "TIMER" button once again;
- In case of a power failure the automatic startup timer will have to be set again.

TO SET THE AUTOMATIC AC SHUTDOWN

The shutdown time is set when the AC is operating. Press the "TIMER" button, set the time with the / button, then press the button repeatedly until the time to automatic shutdown appears on the display.

Note:

- In order to cancel the automatic startup function press the "TIMER" button once again;
- In case of a power failure the automatic shutdown timer will have to be set again;
- As long as the current time setting is right, the RC unit off timer (clock function) can be set to 30 minutes.

RC UNIT DISPLAY

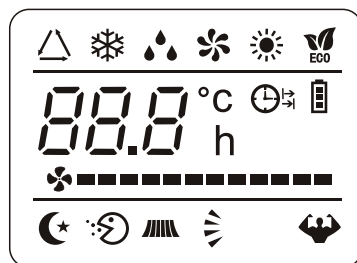





















Table 1

Symbol	Description
	FEEL mode indicator
	COOL mode indicator
	DRY mode indicator
	FAN mode indicator
	HEAT mode indicator
	ECO mode indicator
	OFF Timer indicator
	ON Timer indicator
	Battery indicator
	Automatic fan speed indicator
	Low fan speed indicator
	Medium fan speed indicator
	High fan speed indicator
	SLEEP mode indicator
	TURBO mode indicator

	SMART mode indicator
	Horizontal flap swing motion indicator
	Vertical flap swing motion indicator
	Target temperature setting or Timer setting indicator

BATTERY INSTALLATION AND REPLACEMENT

The RC unit uses two AAA size batteries for power supply.

Slide the battery compartment cover off and insert the batteries observing the polarity indicated by the "+" and "-", symbols on the compartment wall. Proceed the similar way when replacing the batteries.

Note:

1. Do not use old batteries or batteries of different types - this may impair the RC unit operation.
2. If you are not using the RC unit for more than one month, remove the batteries, as they can leak and damage the RC unit.
3. If operated on a daily basis the service life of the batteries will be approx. 6 months.
4. Replace the batteries when there is no more sound confirming the reception of the RC commands by the indoor unit or the signal transmission icon on the RC display disappears.

5. MAINTENANCE

ATTENTION! Disconnect the unit from power supply before maintenance.

MAINTENANCE OF THE INDOOR UNIT FRONT PANEL

Careful maintenance and proper cleaning of the unit will extend its service life and save electric power.

Cleaning instructions:

- Stand on a stable surface, otherwise you may fall and injure yourselves or damage the appliance;
- Do not touch the metal parts of the unit when removing the front panel to avoid injury;
- When cleaning the front panel and the RC unit use a dry cloth; if the contamination will not come off, use a damp cloth.

Note:

1. Do not rinse the unit or the RC under water!
2. Do not use alcohol-containing liquids, gasoline, oils or polishing media.
3. Do not apply excessive force to the front panel surface - this may cause it to fall off.
4. Do not use abrasive cleaning media or metal wool mops which can damage the unit body surfaces.
5. The water temperature should not exceed 45 °C - hot water may cause deformation or discoloration of the plastic parts.

AIR FILTER CLEANING

1. Remove the protective grids from the front panel. Extract the air filters.
2. Clean the filters with a vacuum cleaner or rinse them with water. If the filters are badly contaminated, wash them in warm water with a mild detergent. Thoroughly clean the filters.
3. Reinstall the filters and close the protective grids.

MAINTENANCE

At the end of the season

Perform the following:

- Turn the AC unit on in the FAN mode for a prolonged time;
- Then turn the unit off and disconnect it from power supply;
- Clean the air filters;

- Wipe the indoor and outdoor units with a soft dry cloth;
- Remove the batteries from the RC unit.

At the beginning of the season

Perform the following:

- Ensure that the air intake and exhaust openings on the indoor and outdoor units are not obstructed;
- Ensure there is no rust and corrosion on the outdoor unit;
- Ensure that the air filters are cleaned;
- Connect the unit to power supply;
- Install the batteries into the RC unit.

6. TROUBLESHOOTING

1	The AC will not start up	<ul style="list-style-type: none"> - Power plug inserted loosely into the electric socket - RC batteries depleted - Protection tripped - Insufficient power supply voltage
2	Air is not cooled/heated	<ul style="list-style-type: none"> - Air intake and exhaust openings blocked - Wrong temperature setting - Air filter contaminated
3	AC control malfunctions	Strong interference (high static charges, power supply malfunctions) can cause RC malfunctions. Disconnect the AC from power supply for 2 to 3 seconds, then connect again
4	Delayed control responses	Mode changes during operation can take up to 3 minutes
5	Unpleasant smell	The AC can absorb unpleasant smells during operation (e.g. from furniture, cigarettes, etc.) and emit them with the exhaust air
6	Running water noise	<ul style="list-style-type: none"> - This is caused by the coolant flow in the system and is not a malfunction - Sound of defrosting in heating mode
7	Crackling noise	The sound may be caused by expansion or contraction of the front panel under temperature impact
8	Moisture sprayed from the exhaust opening	Moisture forms when air in the room becomes very cold because of intense air exhaust in cooling or drying mode
9	Delayed air exhaust in the HEAT mode	The AC unit is not ready to supply hot air. Please wait for 2 to 5 minutes
10	Air exhaust tops for 5 to 10 minutes in the HEAT mode	The unit defrosts automatically, condensation occurs on the outer surfaces. The system will resume normal operation after defrosting
11	Improper RC operation	<ul style="list-style-type: none"> - Obstacles between the RC unit and the signal receiver - RC batteries depleted

TROUBLE CODE CHART ON PAGE 38!

7. SPECIFICATIONS

Index	Unit	Mode/Unit	NT-66FTC18	NT-66FTC24	NT-66FTC36	NT-66FTC48	NT-66FTC60
Capacity	BTU/h	Cooling	18000	24000	36000	48000	60000
		Heating	18000	24000	40000	50000	60500
Capacity	W/h	Cooling	5500	7300	10600	14200	17600
		Heating	6000	7900	12000	15200	19100
Energy efficiency	EER COP	Cooling	3.21	3.21	3.19	3.19	3.19
		Heating	3.61	3.61	3.59	3.59	3.59
Input	W/h	Cooling	1712	2270	3320	4450	5520
		Heating	1660	2188	3340	4230	5320
Rated current	A	Cooling	7.8	8.7	7.8	9.3	12.0
		Heating	8.5	8.0	7.2	9.5	12.4
Power supply	V/Hz/Ph	Indoor	220-240/50/1			220-240/50/1	
		Outdoor	220-240/50/1			380-415/50/3	
Indoor noise level (Hi/Me/Lo)	dB	Indoor	41/38/33	43/39/35	44/42/39	49/45/41	49/45/41
		Outdoor	56	54	58	60	60
Indoor air flow (Hi/Me/Lo)	m ³ /h	Indoor	900/800/700	1200/1050/900	1700/1300/1100	2180/1690/1450	2200/1700/1500
		Outdoor	2400	4000	4900	6300	6300
Compressor	HIGHLY						
Refrigerant	R410A						
Charge (g)			1050	1900	1900	2900	3000
Dimension	mm (WxHxD)	Indoor	1055×675×235	1055×675×235	1275×675×235	1635×675×235	1635×675×235
		Outdoor	780×550×250	845×700×330	910×805×360	940×1250×340	940×1250×340
Weight	kg	Indoor	23	23	29	40	38
		Outdoor	34	47	60	81	91
Energy efficiency class	A			B			
Ambient temperature range: cooling/heating	-15 - 43 / -7 - 24						

8. DISPOSAL

Upon expiry of its service life the appliance can be disposed of separately from ordinary domestic waste. You can turn it over to a specialized electric and electronic appliance disposal and recycling centre.

9. CERTIFICATION DATA, GUARANTEE

The service life of this item is 10 years since the date of sale to the end user, provided the item will be used in strict accordance with the present manual and the applicable technical standards. Upon expiry of the service life please contact the nearest authorized service centre for suggestions as to further operation of the appliance. The manufacturing date of the appliance is integrated into the serial number (digits 2 and 3 - year, digits 4 and 5 - month of manufacture). If any questions related to appliance maintenance should arise, or if the appliance has malfunctions, apply to the NEWTEK TM Authorized Service Center. The address of the service center can be found on the website <https://newtek.ru/servis>. Service support contacts phone: +7 (988) 24-00-178. General Service Center: 000 "Larina Service", Krasnodar. Phone: +7 (861) 991-05-42. The product has the Certificate of Conformity.

Imported to EAEU by: 000 "Larina-Elektroniks". **Address:** Russia, 350080, Krasnodar, ul. Demusa, 14. **Phone:** +7 (861) 2-600-900.

DEAR VALUED CONSUMER!

The guarantee period for all appliances amounts to 36 months since the date of sale to the end consumer. With this Warranty Card the Manufacturer confirms the proper condition of the appliance and undertakes to repair, free of charge, all defects caused by the Manufacturer's default.

GUARANTEE MAINTENANCE TERMS

1. The guarantee shall be valid if the following documentation conditions are observed:

- The original Warranty Card shall be filled out correctly and clearly, indicating the appliance model, serial number and sale date, the stamp of the seller company and signature of its representative shall be available, as well as the stamps on each coupon and the buyer's signature in the Warranty Card.

The Manufacturer reserves the right to reject guarantee maintenance if the buyer fails to provide the abovementioned documents or if the information contained therein is incomplete, illegible or ambiguous.

2. The guarantee shall be valid if the following operation conditions are observed:

- the appliance is used in strict accordance with the present manual;
- the safety rules and requirements are observed.

10. MANUFACTURER AND IMPORTER INFORMATION

3. The guarantee does not apply to regular maintenance, cleaning, installation and setup of the appliance at the owner's location.

4. The guarantee does not apply in the following cases:

- mechanical damage;
- normal wear of the appliance;
- non-observance of operation requirements or erroneous actions on the part of the user;
- improper installation or transportation;
- natural disasters (lightning, fire, flood, etc.), as well as any other causes beyond the Manufacturer's or Seller's control;
- ingress of foreign objects, liquids or insects into the inside of the appliance;
- repairs or modifications to the appliance by unauthorized persons;
- use of the appliance for commercial purposes (loads exceeding normal domestic application), connection of the appliance to utility and telecommunication networks incompliant with national technical standards;
- failure of the following accessories, if replacement of these is allowed by design and does not involve disassembly of the appliance:

a) remote control units, rechargeable batteries, replaceable batteries (power cells), external power supply units and chargers;

b) consumables and accessories (packaging, covers, slings, carry bags, mesh screens, blades, flasks, plates, supports, grilles, spits, hoses, tubes, brushes, nozzles, dust collectors, filters, smell absorbers);

- for battery-powered appliances - operation with inappropriate or depleted batteries;

- for rechargeable battery-powered appliances - any damage caused by improper battery charging and recharging.

5. The present guarantee is provided by the Manufacturer in addition to the consumer rights determined by the applicable legislation and does not limit these rights in any way.

6. The Manufacturer shall not be made liable for possible damage, directly or indirectly inflicted by NEWTEK brand products on people, domestic animals, the consumer's or third persons' property if such damage is inflicted as the result of non-observance of appliance installation and operation requirements, deliberate or negligent actions (omission) by the consumer or third persons, as well as of force majeure circumstances.

7. Service centers will only accept appliances in a clean state (there should be no food residues, dust and other contamination on the appliance).

The Manufacturer reserves the right to change the design and specifications of the appliance without prior notice.

ՀԱՐԳԵԼԻ ՄՊԱՌՈՐ!

Տեղադրման աշխատանքները պետք է իրականացվեն միայն որակավորված լիազորված մասնագետի կողմից՝ էլեկտրական տեղադրման կանոններին համապատասխան:

Մի փորձեք ինքնուրույն տեղադրել սարքը: Ոչ որակավորված տեղադրումը կարող է հանգեցնել սարքի սխալ գործարկմանը կամ խափանմանը:

1. ԱՆՎՏԱՆԱԳԻՑՅԱՆ ԱՊԱՀՈՎՄԱՆ ՄԻՋՈՑՆԵՐ

Կյանքի և առողջության համար վտանգավոր իրավիճակների առաջացումը, ինչպես նաև սարքի վաղաժամ փչացումը կանխելու համար անհրաժեշտ է խստորեն պահպանել ստորև նշված պայմանները՝

1. Օգտագործեք համապատասխան էլեկտրաէներգիայի աղբյուրը տեխնիկական անձնագրի մեջ նշված տեղեկության համաձայն, հակառակ դեպքում լուրջ անսպրդություն կարող է առաջանալ կամ հրդեհ բռնկվել:
2. Ձեր էլեկտրամատակարարման ցանցը պետք է անպայման հողանցում ունենա:
3. Թույլ մի տվեք, որ էլեկտրական խրոցը կեղտոտվի: Միշտ ամուր տեղադրեք խրոցը էլեկտրական վարդակի մեջ: Կեղտոտված կամ ոչ ամուր միացված խրոցը կարող է հանգեցնել հրդեհի բռնկման կամ էլեկտրական ցնցման:
4. Եթե չեք օգտագործում սարքը երկար ժամանակ, ապա անվտանգության նկատառումներից ելնելով՝ անջատեք խրոցը վարդակից:
5. Սարքի աշխատանքի ժամանակ մի փորձեք անջատել այն՝ օգտագործելով ավտոմատ անջատիչը կամ դուրս քաշելով խրոցը վարդակից. կայծը կարող է հրդեհ առաջացնել:
6. Անհրաժեշտ է ամուր տեղադրել էլեկտրական խրոցը վարդակի մեջ: Հակառակ դեպքում դա կարող է հանգեցնել էլեկտրական ցնցման, գերուաքացման և նույնիսկ հրդեհի բռնկման:
7. Մի խնձեք, մի սեղմեք և մի քաշեք հոսանքի լարը, որպեսզի չվկասեք այն: Վնասված հոսանքի լարը կարող է հանգեցնել էլեկտրական ցնցման կամ հրդեհի բռնկման:
8. Մի օգտագործեք երկարացման լարեր և մի միացրեք սարքը վարդակին, որին միացված են էլեկտրաէներգիայի այլ սպառողներ:
9. Խնդիրներ առաջանալու դեպքում նախ անջատեք սարքը հեռակառավարման վահանակով. Հետո անջատեք այն էլեկտրացանցից:
10. Մի դիպչեք պտտվող թիակներին. դրանք կարող են սեղմել Ձեր մատը, և դա կարող է նաև հանգեցնել սարքի մասերի վնասմանը:
11. Մի դիպչեք սարքի բոլոր ներքին կոճակներին թաց ձեռքերով:
12. Սարքի աշխատանքի ընթացքում երբեք մի տեղադրեք ձողիկներ և այլ կողմնակի առարկաներ կորպուսի անցքերի մեջ: Դա կարող է վնասել և փչացնել սարքը:
13. Մի տեղադրեք որևէ առարկաներ (հատկապես ջրով կամ այլ հեղուկներով լցված անոթներ) սարքի արտաքին կամ ներքին բոլոր վրա:
14. Մի լվացրեք սարքը ջրով. դա կարող է էլեկտրական ցնցում առաջացնել:
15. Այս սարքի և բաց կրակով աշխատող սարքերի (գազօջախ և այլն) միաժամանակյա աշխատանքի դեպքում անհրաժեշտ է հաճախակի օդափոխել տարածքը: Անբավարար օդափոխությունը կարող է հանգեցնել թթվածնի պակասի:
16. Թույլ մի տվեք, որ օդի հոսք ընկնի գազի այրիչների և վառարանների վրա:

17. Երբեք մի թույլատրեք երեխաներին գործարկել սարքը:

ԶԳՈՒՇԱՑՈՒՄ

- Մի տեղադրեք սարքը արևի ուղիղ ճառագայթների ներքո:
- Մի արգելափակեք օդի մուտքի ու ելքի անցքերը. դա կնվազեցնի սառեցման կամ ջեռուցման հզորությունը և կարող է վնասել սարքը:
- Սառը օդի երկարատև ազդեցությունը կվաճառարացնի Ձեր ֆիզիկական վիճակը և առողջական խնդիրներ կառաջացնի:
- Սարքն օգտագործելուց հետո օդափոխեք տարածքը:
- Սարքի աշխատանքի ժամանակ փակեք պատուհաններն ու դռները, հակառակ դեպքում սառեցման և ջեռուցման հզորությունները կկրճատվեն:
- Արգելվում է տեղադրել այս սարքը բարձր խոնավություն ունեցող տարածքներում, ինչպես նաև այն վայրերում, որտեղ ազդեցիկ քիմիական նյութերի գոլորշիներ են արտանետվում:
- Եթե Էլեկտրական լարը կամ սարքի որևէ այլ մաս վնասված է, անմիջապես անջատեք սարքը Էլեկտրական ցանցից և դիմեք արտադրողի սպասարկման կենտրոն: Սարքի նկատմամբ ոչ պրոֆեսիոնալ միջամտության կամ սույն ձեռնարկում նշված օգտագործման կանոնները չպահպանելու դեպքում երաշխիքը չեղարկվում է:
- Սարքը նախատեսված չէ ֆիզիկական կամ մտավոր սահմանափակ կարողություններ ունեցող անձանց, երեխաների կամ նման սարքեր օգտագործելու բավարար փորձ չունեցող անձանց կողմից օգտագործման համար, եթե նրանք չեն վերահսկվում կամ սարքի օգտագործման ցուցումներ չեն ստացել այն անձից, ով պատասխանատու է իրենց անվտանգության համար:

ՈՒՇԱՐՈՒԹՅՈՒՆ

- Այս օդափոխության համակարգը կարելի է օգտագործել միայն կենցաղային նպատակներով:
- Սարքի օգտագործման ընթացքում առաջացած արտակարգ իրավիճակների դեպքում (վառելահոտ, կողմնակի աղմուկ և այլն) անմիջապես անջատեք այն Էլեկտրական ցանցից:
- Էլեկտրական ցնցումների վտանգ: Երբեք մի փորձեք ինքնուրույն վերանորոգել սարքը. դա կարող է հանգեցնել Էլեկտրական ցնցման:

2. ԿՈՄՊԼԵԿՏԱՅՆՈՒԹՅՈՒՆ

- Ներքին բլոկ - 1 հատ
- Արտաքին բլոկ - 1 հատ
- Վահանակ - 1 հատ
- Հեռակառավարման վահանակ - 1 հատ
- Դրենաժային խողովակ - 2 հատ
- Ջերմամեկուսացում - 2 հատ
- Անոթ - 2 հատ
- Պղնձե մանեկ - 2 հատ
- Գուսակ - 1 հատ
- Տեղադրման ուղիվագիծ (սխեմա) - 1 հատ
- Օգտագործման ձեռնարկ - 1 հատ

**3. ՍԱՐՔԻ ՆԿԱՐԱԳՐՈՒԹՅՈՒՆ
ՄՈԼԻՏ - ՀԱՄԱԿԱՐԳԻ ԿԱՌՈՒՑՎԱԾԸ**

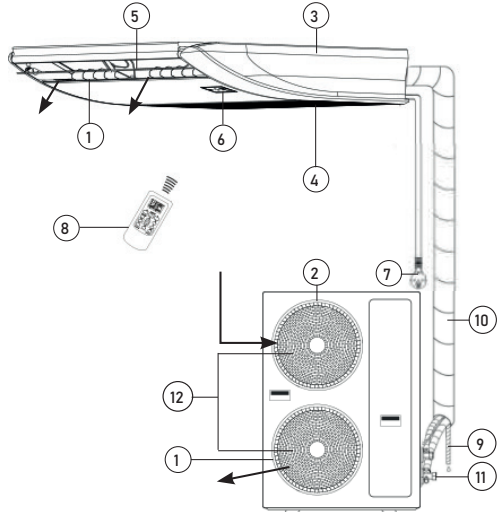

Ներքին բլոկ

1. Ելքային օդանցք
 2. Մուտքային օդանցք
 3. Առջևի վահանակ
 4. Օդի գոլիչներ
 5. Շերտավարագույրներ
 6. Ներքին բլոկի վահանակ
 7. Հոսանքի լար
 8. Հեռակառավարման վահանակ
 9. Ջրահեռացման փողրակ
 10. Խողովակաշար
- Արտաքին բլոկ**
11. Անջատիչ փական
 12. Ելքային օդանցքի վանդակաճաղիչ

**4. ՍԱՐՔԻ ԿԱՌԱՎԱՐՈՒՄ
ՁԵՌՔԻ ՄԻԱՑՄԱՆ ԳՈՐԾԱՌՈՒՅԹ**

Եթե հեռակառավարման վահանակը կորել է կամ մարտկոցները սպառվել են, կարող եք օգտագործել ձեռքի գործարկման կոճակը:

Դա անելու համար սեղմեք կառավարման վահանակի ձեռքի մեկնարկի կոճակը: Պառակտման համակարգը կսկսի աշխատել ավտոմատ ռեժիմում (AUTO): Ձեռքի մեկնարկի կոճակի կրկնակի սեղմումը կհանգեցնի սարքի անջատման:

ՆԵՐՔԻՆ ԲՈՎԻ ՎԱՀԱՆԱԿ

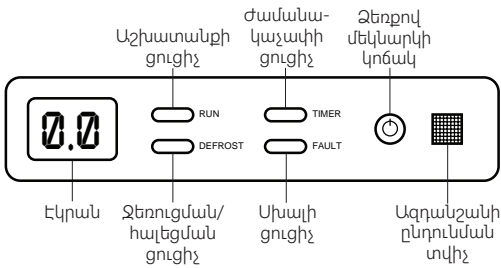

ՉԵՌԱԿԱՌԱՎԱՐՄԱՆ ՎԱՀԱՆԱԿ

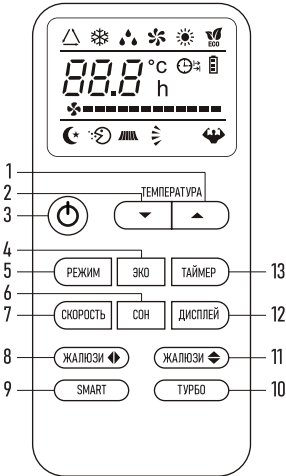

1. Ջերմաստիճանի բարձրացման կոճակ
2. Ջերմաստիճանի ցածրացման կոճակ
3. «ВКЛ/ВЫКЛ» («ԱՆՁ/ՄԻԱՑՆ») կոճակ
4. «ЭКО» («ԷԿՈ») կոճակ
5. «РЕЖИМ» («ՌԵՃԻՄ») կոճակ
6. «СОН» («ՋՈՒՆ») կոճակ
7. «СКОРОСТЬ» («ԱՐԱԳՈՒԹՅՈՒՆ») կոճակ
8. «ЖАЛЮЗИ ГОРИЗОНТАЛЬНЫЕ» («ՀՈՐԻԶՈՆԱԿԱՆ ՇԵՐՏԱՎԱՐԱԳՈՒՅՐ») կոճակ
9. SMART կոճակ
10. «ТУРБО» («ՏՈՒՐԲՈ») կոճակ
11. «ЖАЛЮЗИ ВЕРТИКАЛЬНЫЕ» («ՈՒՂՂԱՀԱՅԱՑԱՆ ՇԵՐՏԱՎԱՐԱԳՈՒՅՐ») կոճակ
12. «ДИСПЛЕЙ» («ԷԿՐԱՆ») կոճակ
13. «ТАЙМЕР» («ԺԱՄԱՆԱԿԱԶԱՓ») կոճակ

ՉԵՌԱԿԱՌԱՎԱՐՄԱՆ ՎԱՀԱՆԱԿԻ ԿՈՃԱԿՆԵՐԻ ՆՇԱՆԱԿՈՒԹՅՈՒՆԸ

1. ՋԵՐՄԱՍՏԻՃԱՆԻ ԲԱՐՁՐԱՑՄԱՆ ԿՈՃԱԿ

Կոճակի յուրաքանչյուր սեղմումով ջերմաստիճանի արժեքը բարձրանում է 1 °C-ով +16...+31 °C միջակայքում: Սահմանված ջերմաստիճանի արժեքը ցուցադրվում է վահանակի Էկրանին և Ներքին բլոկի դիմային վահանակի Էկրանին:

2. ՋԵՐՄԱՍՏԻՃԱՆԻ ԾԱՌԱՅՄԱՆ ԿՈՃԱԿ

Կոճակի յուրաքանչյուր սեղմումով ջերմաստիճանի արժեքը նվազում է 1 °C-ով +16...+31 °C միջակայքում: Սահմանված ջերմաստիճանի արժեքը ցուցադրվում է հեռակառավարման վահանակի Էկրանին և Ներքին բլոկի դիմային վահանակի Էկրանին:

3. «ВКЛ/ВЫКЛ» («ԱՆՁ/ՄԻԱՑՆ») ԿՈՃԱԿ

Կոճակի սեղմումով միանում է օդադրակիչը, կրկնակի սեղմումով՝ անջատվում է այն:

4. «ЭКО» («ԷԿՈ») ԿՈՃԱԿ

Ստեղծման ռեժիմում սեղմեք այս կոճակը, սահմանված ջերմաստիճանից կախված՝ ջերմաստիճանը կբարձրանա 2-ով:

Ջեռուցման ռեժիմում սեղմեք այս կոճակը, սահմանված ջերմաստիճանից կախված՝ ջերմաստիճանը կնվազի 2-ով:

5. «РЕЖИМ» («ՌԵՃԻՄ») ԿՈՃԱԿ

Կոճակի յուրաքանչյուր սեղմումով փոխվում է օդադրակիչի աշխատանքի ռեժիմը հետևյալ հաջորդականությամբ՝ FEEL / «Охлаждение» («Հովացում») / «Осушение» («Չորացում») / «Вентиляция» («Օդափոխում») / «Обогрев» («Ջեռուցում») / «ЭКО» («ԷԿՈ»): Համապատասխան պատկերակը լուսավորվում է հեռակառավարման վահանակի Էկրանին (տես աղյուսակ 1):

Ավտոմատ ռեժիմում օդադրակիչը, կախված սենյակում օդի ջերմաստիճանից, ավտոմատ կերպով ընտրում է հովացման կամ ջեռուցման ռեժիմը՝ ստեղծելով հարմարավետ պայմաններ օգտագործողի համար: Նպատակային ջերմաստիճանը չի ցուցադրվում հեռակառավարման վահանակի Էկրանին, և դրա փոփոխումը հնարավոր չէ: Օդափոխման ռեժիմում օդադրակիչը միացնում է միայն Ներքին բլոկի օդափոխիչը: Այս ռեժիմում օդադրակիչը չի պահպանում ջերմաստիճանը սենյակում: Նպատակային ջերմաստիճանը չի ցուցադրվում հեռակառավարման վահանակի Էկրանին և և դրա փոփոխումը հնարավոր չէ: ՈՒՇԱՂՈՒԹՅՈՒՆ: Օդադրակիչը թարմ օդի հոսք չի ապահովում:

6. «СОН» («ՋՈՒՆ») ԿՈՃԱԿ

Կոճակը սեղմելով՝ միանում է աշխատանքի գիշերային ռեժիմը, հեռակառավարման վահանակի Էկրանին հայտնվում է **C** ցուցիչը, իսկ Ներքին բլոկի առջևի վահանակի Էկրանն անջատվում է: Այս ռեժիմում Ներքին բլոկի օդափոխիչը պտտվում է ցածր արագությամբ:

7. «СКОРОСТЬ» («ԱՐԱԳՈՒԹՅՈՒՆ») ԿՈՃԱԿ

Կոճակի յուրաքանչյուր սեղմում փոխում է Ներքին բլոկի օդափոխիչի արագությունը (եքի օդի արագությունը) հետևյալ կերպ՝ «Автоматическая» («Ավտոմատ») / «Низкая» («Ցածր») / «Средняя» («Միջին») / «Высокая» («Բարձր»): Շեռակառավարման վահանակի Էկրանը ցույց է տալիս օդափոխիչի համապատասխան արագությունը (տես աղյուսակ 1): Օդափոխիչի արագության սահմանումը ավտոմատ կերպով կախված է սահմանված նպատակային ջերմաստիճանի և շրջակա միջավայրի ջերմաստիճանի տարբերությունից: Օդափոխման ռեժիմում օդափոխիչի արագության ավտոմատ ռեժիմը հասանելի չէ:

8. «ЖАЛЮЗИ» («ՇԵՐՏԱՎԱՐԱԳՈՒՅՐ») ԿՈՃԱԿ

Կոճակի սեղմումն ակտիվացնում է Ներքին բլոկի հորիզոնական շեռտավարագույրի տատանումը, որը փոխում է ուղղահայաց օդի եքի ուղղությունը: Սպասեք, մինչև շեռտավարագույրը կհասնի ցանկալի դիրքի և կրկին սեղմեք կոճակը տատանումները դադարեցնելու համար: Շեռտավարագույրի վրա կոնդենսատի (խտուցքի) առաջացումից խուսափելու համար թույլ մի տվեք, որպեսզի սառեցման և չորացման ռեժիմներում օդի հոսքը երկար ժամանակով ուղղված մնա դեպի Ներքև: Շեռտավարագույրի վնասումից խուսափելու համար վերջինիս դիրքը ձեռքով մի կարգավորեք:

9. SMART ԿՈՃԱԿ

Գործառույթը չի ապահովվում:

10. «ТУРБО» («ՏՈՒՐԲՈ») ԿՈՏԱԿ

Հովացման ռեժիմում սեղմեք այս կոճակը, սահմանումը կտա հովացման առավելագույն ջերմաստիճանը՝ +16 °C: Ջեռուցման ռեժիմում սեղմեք այս կոճակը, սարքը կտա ջեռուցման առավելագույն ջերմաստիճանը՝ +31 °C:

11. «ЖАЛЮЗИ» («ՈՒՂՂԱՀԱՅԱՑ ՇԵՐՏԱՎԱՐԱԳՈՒՅՐ») ԿՈՏԱԿ

Կոճակի սեղմելում անջատվում է կոնտրակցնում է և ներքին բլուկի ուղղահայաց շերտավարագույրի տատանումները, որը փոխում է հիդրոնական օդի ելքի ուղղությունը: Սպասեք, մինչև շերտավարագույրը կհասնի ցանկալի դիրքի և կրկին սեղմեք կոճակը տատանումները դադարեցնելու համար:

12. «ДИСПЛЕЙ» («ԷԿՐԱՆ») ԿՈՏԱԿ

Կոճակի սեղմումով անջատվում է և ներքին բլուկի դիմային վահանակի էկրանի լույսը, այն կրկին սեղմելով՝ միանում է էկրանի հետին լույսը ներքին բլուկի առջևի վահանակի վրա:

13. «ТАЙМЕР» («ԺԱՄԱՆԱԿԱԶՄՓ») ԿՈՏԱԿ

ՕՂՈՐԱԿԻԶԻ ԱԿՏՈՍԱՏ ՄԻԱՑՄԱՆ ԿԱՐԳԱԿՈՐՄԱՆ ՀԱՄԱՐ
Մեկնարկի ժամանակը ծրագրավորելու համար սարքը պետք է անջատված լինի: Սեղմեք «ТАЙМЕР» («ԺԱՄԱՆԱԿԱԶՄՓ») կոճակը, կարգավորեք ջերմաստիճանը՝ սեղմելով </> ստեղծը, կրկին սեղմեք «ТАЙМЕР» կոճակը, սահմանեք ժամը՝ սեղմելով </> ստեղծը, սեղմեք կոճակը մի քանի անգամ, մինչև էկրանին ցույց կտա ծրագրավորման և ժամանակային մեկնարկի միջև անցած ժամանակը:

ԿԱՐԵՎՈՐ Է: Ժամանակի մեկնարկից առաջ ծրագրավորեք աշխատանքի ռեժիմը՝ օգտագործելով «РЕЖИМ» («Ռեժիմ») ստեղծը, իսկ «СКОРОСТЬ» («Արագություն») կոճակը՝ օդափոխիչի պտտման արագությունը: Անջատեք օդորակիչը՝ սեղմելով «ВКЛ/ВЫКЛ» («ԱՆՁ/ՄԻԱՑ») կոճակը:

- Նշում:**
- սահմանված գործառույթը չեղարկելու համար կրկին սեղմեք «ТАЙМЕР» («Ժամանակաչափ») կոճակը;
 - հոսանքի խափանման դեպքում դուք պետք է ևորից միացնեք միացման ժամանակաչափը:

ՕՂՈՐԱԿԻԶԻ ԱԿՏՈՍԱՏ ԱՆՁԱՏՄԱՆ ՄԱՇԱՄԱՄԱՆ ՀԱՄԱՐ
Դադարն ըստ ժամանակի ծրագրավորվում է, երբ սարքը միացված է: Սեղմեք «ТАЙМЕР» («Ժամանակաչափ») կոճակը, կարգավորեք ժամանակը՝ սեղմելով </> կոճակը, սեղմեք կոճակը մի քանի անգամ, մինչև էկրանին ցույց կտա ծրագրավորման և ժամանակի դադարեցման միջև անցած ժամանակը:

- Նշում:**
- սահմանված գործառույթը չեղարկելու համար կրկին սեղմեք «ТАЙМЕР» կոճակը;
 - հոսանքի խափանման դեպքում դուք պետք է ևորից միացնեք անջատման ժամանակաչափը:
 - քանի դեռ ժամանակը ճիշտ է դրված, այս հեռակառավարման վահանակի ժամանակաչափի գործառույթը (ժամացույցի գործառույթը) կարող է սահմանվել կես ժամով:

ՋԵՌԱԿԱՌԱՎԱՐՄԱՆ ՎԱՅԱՆԱԿԻ ԷԿՐԱՆ

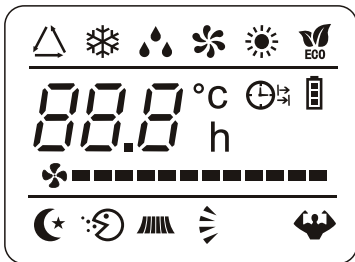

Աղույակ 1

Սիմվոլ	Նշանակում
	FEEL ռեժիմի աշխատանքի ցուցիչ
	«Охлаждение» («Հովացում») ռեժիմի աշխատանքի ցուցիչ
	«Осушение» («Չորացում») ռեժիմի աշխատանքի ցուցիչ
	«Обдув» («Փչում») ռեժիմի աշխատանքի ցուցիչ
	«Обогрев» («Ջեռուցում») ռեժիմի աշխատանքի ցուցիչ
	«ЭКО» («ԷԿՈ») ռեժիմի աշխատանքի ցուցիչ
	Ժամանակաչափի անջատման ցուցիչ
	Ժամանակաչափի միացման ցուցիչ
	Մարտկոցի ցուցիչ
	Օդափոխիչի պտտման արագության ցուցիչ
	Օդափոխիչի պտտման ցածր արագության ցուցիչ
	Օդափոխիչի պտտման միջին արագության ցուցիչ
	Օդափոխիչի պտտման բարձր արագության ցուցիչ
	«COH» («ՔՈՆ») ռեժիմի աշխատանքի ցուցիչ
	«ТУРБО» («ՏՈՒՐԲՈ») ռեժիմի աշխատանքի ցուցիչ
	«SMART» ռեժիմի աշխատանքի ցուցիչ
	Հորիզոնական շերտավարագույրի աշխատանքի ցուցիչ
	Ուղղահայաց շերտավարագույրի աշխատանքի ցուցիչ
	Նպատակային ջերմաստիճանի կամ սահմանված ժամանակաչափի ժամանակի ցուցիչ

ՄԱՐՏԿՈՑՆԵՐԻ ՏԵՂԱԴՐՈՒՄԸ ԵՎ ՓՈԽԱՐԻՆՈՒՄԸ
Ջեռակառավարման վահանակը գործարկելու համար օգտագործվում են երկու AAA մարտկոցներ: Բացեք մարտկոցի խցիկի կափարիչը և տեղադրեք մարտկոցները՝ ըստ խցիկի պատին նշված «+» և «-» խորհրդանիշներին: Մարտկոցները փոխելու համար հետևեք նույն ընթացակարգին:

Նշում

1. Մարտկոցները փոխելիս մի օգտագործեք ինչ կամ այլ տեսակի մարտկոցներ: Դա կարող է հանգեցնել հեռակառավարման վահանակի անսարքությանը:
 2. Եթե 1 ամսից ավելի չեք օգտագործում հեռակառավարման վահանակը, ապա հանեք մարտկոցները, քանի որ դրանք կարող են արտահոսել և վնասել հեռակառավարման վահանակը:
 3. Սարքի ամենօրյա օգտագործման դեպքում մարտկոցի ծառայության ժամկետը մոտ 6 ամիս է:
 4. Փոխեք մարտկոցները, եթե հեռակառավարման հրամանների ձայնային հաստատում չկա կամ ազդանշանի փոխանցման պատկերակը անհետացել է:
- 5. ՍԱՐՔԻ ՏԵՆՏԻԿԱԿԱՆ ՄՊԱՍԱՐԿՈՒՄԸ ԵՎ ԽՆԱՄՔԸ**

ՈՒՇԱԴՐՈՒԹՅՈՒՆ՝ Տեխնիկական սպասարկումից առաջ անջատեք սարքը էլեկտրական ցանցից:

- ՆԵՐՔԻՆ ԲԼՈՎԻ ԴԻՄԱՅԻՆ ՎԱՀԱՆԱԿԻ ԽՆԱՄՔԸ**
- Սարքի մանրակրկիտ խնամքը և ժամանակին մաքրումը երկարացնում են դրա ծառայության ժամկետը և խնայում էլեկտրաէներգիան:
- Մ ա ջ ը յ է լ ի ս ու շ ա դ ռ յ ու չ ու ն դ ար ը ը ք է հ ե տ լ յ ա լ խորհուրդներին.
- սարքը սրբելիս կանգնեք կայուն մակերևույթի վրա, այլապես ընկնելու դեպքում կարող եք վնասել սարքը կամ վնասել ինքներդ ձեզ,
 - դիմային վահանակը հանելիս վնասվածք չստանալու համար մի դիպչեք կորպուսի մետաղական մասերին,
 - սարքի դիմային վահանակը և հեռակառավարման վահանակը մաքրելիս օգտագործեք խոնավ կտոր, եթե հնարավոր չէ մաքրել կետը չոր կտորով:

Նշում

1. Մի վճարեք սարքը և հեռակառավարման վահանակը ջրով:
2. Մաքրելիս մի օգտագործեք ալկոհոլ, բենզին, յուղ կամ լաք:
3. Ուժեղ ճնշում մի գործարդեք դիմային վահանակի մակերեսի վրա. այն կարող է ընկնել:
4. Մաքրելիս մի օգտագործեք կոշտ մաքրող միջոցներ կամ մետաղյա սպունգեր, քանի որ դա կարող է վնասել սարքի մակերեսը:
5. Ջրի ջերմաստիճանը չպետք է գերազանցի 45 °C: Դա կարող է հանգեցնել պլաստիկ մակերեսի դեֆորմացիային կամ գունաթափմանը:

ՕՐԻ ՖԻԼՏՐԻ ՄԱՔՐՈՒՄԸ

1. Բարձրացրեք դիմային վահանակը մինչև վերջ, ապա բարձրացրեք օդի ֆիլտրի դուրս ցցված մասը և հանեք այն:
2. Մաքրեք ֆիլտրը փոշեկուլով կամ վճարեք ջրով: Եթե ֆիլտրը շատ կեղտոտ է, վճարեք այն տաք ջրով և մեղմ վաճուղ միջոցներով: Մանրակրկիտ չորացրեք ֆիլտրը սովորուտ տեղում:
3. Փոխեք ֆիլտրը և փակեք դիմային վահանակը:

ՏԵՆՏԻԿԱԿԱՆ ՄՊԱՍԱՐԿՈՒՄ

- Սեզոնի ավարտին**
- Անհրաժեշտ է կատարել հետևյալ գործողությունները՝
- երկար ժամանակով միացրեք սպլիտ համակարգը «ՕՂԱՓՈՒՆՈՒԹՅՈՒՆ» ռեժիմում,
 - հետո անջատեք սարքը էլեկտրական ցանցից,
 - մաքրեք օդի ֆիլտրը,
 - մաքրեք ներքին և արտաքին բլոկերը չոր, փափուկ անձեռոցիկով,
 - հանեք մարտկոցները հեռակառավարման վահանակից:

Սեզոնի սկզբում

- Անհրաժեշտ է կատարել հետևյալ գործողությունները՝
- համոզվեք, որ ներքին և արտաքին բլոկերի օդի ընդունման ու արտանետման տեղերը արգելափակված չեն,
 - համոզվեք, որ արտաքին բլոկը ժանգոտված և քայքայված չէ,
 - համոզվեք, որ օդի ֆիլտրը մաքրված է,
 - միացրեք սարքը էլեկտրական ցանցին,
 - տեղադրեք մարտկոցները հեռակառավարման վահանակի մեջ:

6. ՆԱՐԱՎՈՐ ԱՆՍԱՐՔՈՒԹՅՈՒՆՆԵՐԸ ԵՎ ԴՐԱՆՑ ԼՈՒՑՄԱՆ ԵՂԱՆԱԿՆԵՐԸ

1	Սպլիտ համակարգը չի միանում	<ul style="list-style-type: none"> - խորցր մամուր միացված չէ էլեկտրական վարդայինին - հեռակառավարման վահանակի մարտկոցները լիցքաթափված են - միացել է պաշտպանական համակարգը - էլեկտրացանցի մեջ բավարար լարում չկա
2	Օդը չի սառում կամ չի տաքանում	<ul style="list-style-type: none"> - օդի ընդունման և արտանետման տեղերը արգելափակված են - ջերմաստիճանը սիսալ է կարգավորված - օդի ֆիլտրը կեղտոտված է
3	Սպլիտ համակարգի կառավարման խափանումներ	Եթե շատ խափանումներ կան (չափազանց մեծ ստատիկ էլեկտրականություն, էլեկտրամատակարարման անջատումներ), սարքը կարող է աշխատել ընդհատումներով: Այս դեպքում անջատեք օդորակիչ համակարգը էլեկտրական ցանցից և 2-3 վայրկյան անց կրկին միացրեք այն
4	Միանգամից չի միանում	Աշխատանքի ընթացքում ռեժիմի փոփոխությունը կգործի 3 րոպե անց
5	Shաճ հոտ	Սպլիտ համակարգը աշխատանքի ընթացքում կարող է կլանել տիան հոտերը (օրինակ՝ կահույքի, ծխախոտի), որոնք արտազատվում են օդը փչելիս
6	Հոսող ջրի աղմուկ	<ul style="list-style-type: none"> - պայմանավորված է օդորակիչի համակարգում ստունազնետի շրջանառությամբ և անսարքություն չէ - ջեռուցման ընթացքում հալեցման ձայնն է

7	Ճարճըրցի ձայն	Ձայնը կարող է առաջնակալ ջերմաստիճանի փոփոխության արդյունքում դիմային վահանակի ընդլայնումից կամ կծկումից
8	Ելքի անցքից խոնավություն և տարածվում	խոնավությունը առաջանում է, եթե սենյակի օդը շատ է սառում սառեցման կամ չորացման ռեժիմում սառը օդի արտանետման հետևանքով
9	«ՋԵՌՈՒՑՈՒՄ» ռեժիմը գործարկելիս օդը միանգամից դուրս չի գալիս	Սալիտ համակարգը պատրաստ չէ բավարար քանակությամբ տաք օդ ապահովել: Խնդրում ենք սպասել 2-5 րոպե

10	Ջեռուցման ռեժիմում օդի հոսքը կանգ է առնում 5-10 րոպե	Սարքն ինքնաբերաբար հաչում է, արտաքին մակերեսին գոլորշիներ են հայտնվում: Հաչելուց հետո օդորակիչ համակարգը կշարունակի ինքնաբերաբար աշխատել
11	Հեռակառավարման համակարգը սխալ է աշխատում	- ազդանշանի ընդունիչի և հեռակառավարման վահանակի միջև խոչընդոտներ կան - մարտկոցները լիցքաթափված են

ԱՂՅՈՒՍԱԿ ՄԵՐՔՈՎ ԿՈՐԵՐԸ ԷՋՈՒՄ 39!

7. ՏԵԽՆԻԿԱԿԱՆ ԲՆՈՒԹԱԳԻՐԸ

Ցուցանիշ	Չափմ. միավ.	Ռեժիմ/Բով	NT-66FTC18	NT-66FTC24	NT-66FTC36	NT-66FTC48	NT-66FTC60
Արտադրող-ականություն	BTU/h	Հովացում Ջեռուցում	18000 18000	24000 24000	36000 40000	48000 50000	60000 60500
Արտադրողականություն	վտ/ժ	Հովացում Ջեռուցում	5500 6000	7300 7900	10600 12000	14200 15200	17600 19100
Էներգաէֆեկտիվություն	EER COP	Հովացում Ջեռուցում	3.21 3.61	3.21 3.61	3.19 3.59	3.19 3.59	3.19 3.59
Անվանական Էներգիայի ծախս	վտ/ժ	Հովացում Ջեռուցում	1712 1660	2270 2188	3320 3340	4450 4230	5520 5320
Անվանական սպառման հոսանք	Ա	Հովացում Ջեռուցում	7.8 8.5	8.7 8.0	7.8 7.2	9.3 9.5	12.0 12.4
Էլեկտրամատակարարման լարումը	Վ/ձգ/Ֆ		220-240/50/1 220-240/50/1		220-240/50/1 380-415/50/3		
Աղմուկի մակարդակ	դԲ	Ներքին Արտաքին	41/38/33 56	43/39/35 54	44/42/39 58	49/45/41 60	49/45/41 60
Օդի ծախս	մ ³ /ժ	Ներքին Արտաքին	900/800/700 2400	1200/1050/900 4000	1700/1300/1100 4900	2180/1690/1450 6300	2200/1700/1500 6300
Կոմպրեսոր			HIGHLY				
ՍառնագեղնՖ			R410A				
Սառեցնողի հովացուցիչ նյութ լիցքավորում (դ)			1050	1900	1900	2900	3000
Չափսեր	մմ (ԼxԵxԲ)	Ներքին Արտաքին	1055×675×235 780×550×250	1055×675×235 845×700×330	1275×675×235 910×805×360	1635×675×235 940×1250×340	1635×675×235 940×1250×340
Քաշ	կգ	Ներքին Արտաքին	23 34	23 47	29 60	40 81	38 91
Էներգաէֆեկտիվության դաս			A		B		
Աշխատանքային շրջանակը՝ սառեցում/տաքացում			-15 ~ 43 / -7 ~ 24				

8. ՇՐՋԱԿԱ ՄԻՋԱԿԱՅՐԻ ՊԱՇՏԱՆՈՒԹՅՈՒՆԸ, ՍԱՐՔԻ ՀԱՆՁՆՈՒՄ ԿԵՐԱՇԱՀԱՄԱՆ

Սարքի ծառայության ժամկետը լրանալուց հետո այն կարելի է առանձնացնել տվյալական կենցաղային թափոններից և հանձնել էլեկտրական սարքերի ընդունման հատուկ կետ վերամշակելու համար:

9. ՍԵՐՏԻՖԻԿԱՏՄԱՆ ՄԱՍԻՆ ՏԵՂԵԿՈՒԹՅՈՒՆ, ԵՐԱՇԽԻՔԱՅԻՆ ՊԱՐՏԱԿԱՆՈՒԹՅՈՒՆՆԵՐ

Այս սարքանցի ծառայության ժամկետը 10 տարի է՝ սկսած այն վերջնական սպառողին վաճառելու ամսաթվից, եթե սպարանքը օգտագործվում է սույն ձեռնարկում նշված ցուցումերին և գործող տեխնիկական չափանիշներին խիստ համապատասխան: Ծառայության ժամկետի ավարտից հետո դիմեք ձեր մոտակա սպասարկման կենտրոն՝ սարքի հետագա շահագործման վերաբերյալ առաջարկություններ ստանալու համար: Ապրանքի արտադրության ամսաթիվը նշվում է սերիայի համարում (2 և 3 նիշերը՝ տարի, 4 և 5 նիշերը՝ արտադրության ամիս): Սարքի սպասարկման ժամանակ որևէ հարցի ծագման կամ դրա անսարքության դեպքում դիմեք TM NEWTEK-ի լիազորված սպասարկման կենտրոն: Կենտրոնի հասցեն կարելի է գտնել <https://newtek.ru/servis> կայքում: Աջակցության ծառայությունների հետ կապ հաստատելու միջոցներ հեռ՝ +7 (988) 24-00-178: Գլխավոր սպասարկման կենտրոն՝ ՄՊԸ «Լարինա-Սերվիս», ք. Կրասնոդար: Հեռ.՝ +7 (861) 991-05-42:

Ապրանքը ունի համապատասխանության սերտիֆիկատ:



10. ԱՐՏԱԴՐՈՂԻ ԵՎ ՆԵՐՄՈՒԾՈՂԻ ՄԱՍԻՆ ՏԵՂԵԿՈՒԹՅՈՒՆ

Ներմուծող՝ ՕՕՕ Լարինա-Էլեկտրոնիքս: **Հասցե**՝ Ռուսաստան, 350080, գ. Կրասնոդար, ուլ. Դեմուսա, 14: Հեռախոս՝ +7 (861) 2-600-900:

ՀԱՐՁԵԼԻ ՄՊԱՌՈՂ!

Բոլոր սարքերի համար երաշխիքային ժամկետը 36 ամիս է՝ սկսած վերջնական սպառողին վաճառելու ամսաթվից: Տվյալ երաշխիքային կտրուկով արտադրողը հաստատում է այս սարքի սպասուհանկությունը և պարտավորվում է անվճար հիմունքով վերացնել արտադրողի մեղքով առաջացած բոլոր անսարքությունները:

ԵՐԱՇԽԻՔԱՅԻՆ ՄՊԱՍԱՐԿՄԱՆ ՊԱՅՄԱՆՆԵՐԸ

1. Երաշխիքը գործում է գրանցման հետևյալ պայմանները կատարելու դեպքում՝

- հարկավոր է ճիշտ և պարզ կերպով լրացնել արտադրողի բնօրինակ երաշխիքային կտրուկը՝ նշելով մոդելի անվանումը, սերիայի համարը, վաճառքի ամսաթիվը, ավելացնելով վաճառող ընկերության կնիքը և վաճառող ընկերության ներկայացուցչի ստորագրությունը երաշխիքային կտրուկի վրա, կնիքներ յուրաքանչյուր կտրվող կտրուկի վրա, գնորդի ստորագրությունը:

Արտադրողը իրավասու է մերժել երաշխիքային սպասարկումը վերը նշված փաստաթղթերը չներկայացնելու դեպքում, կամ եթե դրանցում նշված տեղեկությունը թերի, անհասկանալի կամ հակասական է:

2. Երաշխիքը գործում է օգտագործման հետևյալ պայմանները կատարելու դեպքում՝

- պետք է սարքը օգտագործել ձեռնարկում նշված ցուցումներին խիստ համապատասխան,
- հարկավոր է հետևել անվտանգության կանոններին ու պահանջներին:

3. Երաշխիքը չի ներառում սարքի պարբերական սպասարկում, մաքրում, տեղադրում, կարգաբերում սեփականատիրոջ տանը:

4. Երաշխիքը չի տարածվում հետևյալ դեպքերի վրա՝

- սեխանիկական վնասվածքներ,
- սարքի բնականոն մաշում ժամանակի ընթացքում,
- օգտագործման պայմանների չպահպանում կամ սխալ գործողություններ սեփականատիրոջ կողմից,
- սխալ տեղադրում, բեռնափոխադրում,
- բնական աղետներ (կայծակ, հրդեհ, ջրհեղեղ և այլն), ինչպես նաև վաճառողից և արտադրողից չկախված այլ պատճառներ,
- կողմնակի առարկաների, հեղուկների, միջատների ընկնելը սարքի մեջ,
- վերանորոգում կամ կառուցվածքային փոփոխություններ չլիազորված անձանց կողմից,
- սարքի օգտագործումը պրոֆեսիոնալ նպատակներով (ծանրաբեռնվածությունը գերազանցում է կենցաղային օգտագործման մակարդակը), սարքի միացումը էլեկտրամատակարարման հեռահաղորակցական և կաբելային ցանցերին, որոնք չեն համապատասխանում պետական տեխնիկական չափանիշներին,
- սարքանցի հետևյալ պարագաների փչացում, եթե դրանք փոխարինում նախատեսված և կառուցվածքով և կապված չէ ապրանքի ապամոնտաժման հետ՝

ա) հեռակառավարման վահանակներ, կուտակիչ մարտկոցներ, էլեկտրասուցման տարրեր (մարտկոցներ), էլեկտրասուցման արտաքին բլոկներ և լիքքավորիչներ,

բ) սպառվող նյութեր և պարագաներ (փաթեթ, պաշտյաններ, գոտիներ, պայուսակներ, ցանցեր, դասակներ, շշեր, ափսեներ, տակդիրներ, վանդակներ, շամփուրներ, փողոցակներ, խողովակներ, խոզանակներ, կցորդներ, փոշեհավաք պարկեր, ֆիլտրեր, հոսիկ կլանիչներ),

- մարտկոցներով աշխատող սարքերի դեպքում՝ աշխատանք ոչ համապատասխան կամ սպառված մարտկոցների հետ,
- կուտակիչ մարտկոցներով աշխատող սարքերի դեպքում՝ կուտակիչ մարտկոցները լիքքավորելու կանոնների խախտումների պատճառով առաջացած վնասներ:

5. Այս երաշխիքը տրվում է արտադրողի կողմից ի հավելումն սպառողի՝ գործող օրենսդրությամբ սահմանված իրավունքները և որևէ կերպ չի սահմանափակում դրանք:

6. Արտադրողը պատասխանատվություն չի կրում մարդկանց, ընտանի կենդանիներին, սպառողի կամ երրորդ անձանց գույքին TM NEWTEK-ի սարքանցի կողմից ուղղակիորեն կամ անուղղակիորեն հասցված որևէ վնասի համար, եթե դա տեղի է ունեցել ապրանքի օգտագործման և տեղադրման կանոններն ու պայմանները չպահպանելու, սպառողի կամ երրորդ անձանց դիտավորյալ կամ անզգույշ գործողությունների (անգործության), ֆորսմաժորային հանգամանքների արդյունքում:

7. Սպասարկման կենտրոնն սարքանքը ընդունում է միայն մաքուր վիճակում (սարքի վրա չպետք է լինեն սևևղի մևաջորներ, փոշի և այլ կեղտեր):

Արտադրողը իրավասու է փոխել սարքի դիզայնը և բնութագրերը առանց նախևախնա ծանուցման:

РУССКИЙ

Неисправность	Код ошибки	Решение
Датчик температуры воздуха помещения	E1	Замените неисправную деталь на новую, система снова заработает в автоматическом режиме
Датчика испарителя внутреннего блока	E2	
Датчика конденсатора наружного блока	E3	
Защита наружного блока	E4	Неисправности, включая защиту от высокого/низкого давления и защиту источника питания. 1. Пожалуйста, проверьте кабель между внутренним и наружным блоками. Убедитесь, что нет неисправности в соединении проводов 2. Включение защиты от высокого/низкого давления может быть вызвано двумя причинами: • утечка газа. Пожалуйста, дозаправьте больше хладагента в систему; • расположение наружного блока не обеспечивает хорошую вентиляцию. 3. Включение защита источника питания также может быть вызвана двумя причинами: • колебания напряжения; • неправильное подключение сетевой проводки. Перефазировка сети.
Сигнализация переполнения водой	EL	Включение защиты от переполнения водой может быть вызвано двумя причинами: • сломан датчик уровня воды; • сломана помпа. Замените неисправные детали на новые, перезагрузите систему и все вернется в нормальное состояние
Сигнализация переполнения водой	d3	Включение защиты от переполнения водой может быть вызвано двумя причинами: • сломан водяной выключатель; • сломан насос. Замените неисправные детали на новые, перезагрузите систему и все вернется в нормальное состояние.

ҚАЗАҚ

Ақау	Қате коды	Шешімі
Бөлме ауасы температурасының датчигі	E1	Ақаулы бөлшекті жаңасына ауыстырыңыз, жүйе автоматты режимде қайтадан жұмыс істейді
Ішкі блоктың буландырғышының датчигі	E2	
Сыртқы блоктың конденсаторының датчигі	E3	
Сыртқы блокты қорғау	E4	Ақаулар, соның ішінде жоғары/төмен қысымнан қорғау және қуат көзін қорғау. 1. Ішкі және сыртқы блоктар арасындағы кабельді тексеріңіз. Сымдарды қосуда ақаулық жоқ екеніне көз жеткізіңіз 2. Жоғары / төмен қысымнан қорғаудың қосылуының екі себебі болуы мүмкін: • газдың шығуы. Жүйеге көбірек суытқышагентті қосыңыз; • сыртқы блоктың орналасуы жақсы желдетуді қамтамасыз етпейді. 3. Қуат көзін қорғаудың қосылуы екі себепке де байланысты болуы мүмкін: • кернеудің ауытқуы; • желі сымдарының дұрыс қосылмауы. Желіні қайта фазалау.
Судың толып кетуінің дабылы	EL	Судың толып кетуінен қорғаудың қосылуының екі себебі болуы мүмкін: • су деңгейінің датчигі сынған; • помпа сынған. Ақаулы бөлшекті жаңасына ауыстырыңыз, жүйені қайта жүктеңіз, бәрі қалыпты жағдайға оралады.
Судың толып кетуінің дабылы	d3	Судың толып кетуінен қорғаудың қосылуының екі себебі болуы мүмкін: • су қосқышы сынған; • сорғы сынған. Ақаулы бөлшектерді жаңасына ауыстырыңыз, жүйені қайта жүктеңіз, бәрі қалыпты жағдайға оралады.

КЫРГЫЗЧА

Бузулуулар	Ката коду	Чечим
Бөлмөдөгү аба температурасынын сенсору	E1	Бузулуп калган бөлүктү жаңысына алмаштырыңыз, тутум кайрадан автоматтык режимде иштеп баштайт
Ички блоктогу аба буулантыктын сенсору	E2	
Тышкы блоктогу конденсатордун сенсору	E3	
Тышкы блоктун коргоо	E4	<p>Бузулуулар, анын ичинде жогорку/төмөн басым коргоо жана электр менен жабдуу коргоо.</p> <ol style="list-style-type: none"> Ички жана тышкы блоктордун ортосундагы кабелди текшерип. Зымдардын байланышында эч кандай ката жок экенин текшерип. Жогорку/төмөн басымдан коргоону иштетүү эки себеп менен шартталышы мүмкүн: <ul style="list-style-type: none"> газдын чыгышы. Сураныч, системага көбүрөөк муздаткыч кошуңуз; тышкы блок жайгашкан жер жакшы желдетүүнү камсыз кылбайт. Электр менен жабдуу коргоону күйгүзүү эки себеп менен шартталышы мүмкүн: <ul style="list-style-type: none"> чыңалуунун өзгөрүшү, туура эмес тармак зымдары туташуусу. Тармакты кайра иштетүү.
Суу ташып кеткендин үн белгиси	EL	<p>Суу ташып кеткенден коргоону иштетүү эки себептен шартталышы мүмкүн:</p> <ul style="list-style-type: none"> суу деңгээлинин көрсөткүчү бузулган; суу насос бузулган болсо. <p>Бузулуп калган бөлүктөрдү жаңысына алмаштырыңыз, тутумду кайра башынан жүктөңүз, анан баардыгы нормалдуу абалга келет.</p>
Суу ташып кеткендин үн белгиси	d3	<p>Суу ташып кеткендин үн белгиси эки себептен шартталышы мүмкүн:</p> <ul style="list-style-type: none"> сууну өчүргүч бузулган болсо; насос бузулган болсо. <p>Бузулуп калган бөлүктөрдү жаңысына алмаштырыңыз, тутумду кайра башынан жүктөңүз, анан баардыгы нормалдуу абалга келет.</p>

ENGLISH

Failure	Code	Solution
Indoor sensor failure	E1	Replace the faulty part with new one ,the system will work again automatically
Evaporator sensor failure	E2	
Condenser sensor failure	E3	
Outdoor unit protection	E4	<p>The failures including high/low pressure protection and power supply protection.</p> <ol style="list-style-type: none"> Pls check the cable between indoor and outdoor terminal,make sure that there is no wiring connection failure. The high/low pressure protection maybe due to two causes: <ul style="list-style-type: none"> gas leakage,pls charging more refrigerant to the system; the location of outdoor unit has not good ventilation. The power supply protection also maybe due to two causes: <ul style="list-style-type: none"> voltage fluctuation; in-appropriate wiring connection.
Full-loading water alarm	EL	<p>The water full protection maybe due to two causes:</p> <ul style="list-style-type: none"> water switch broken; pump broken. <p>Then replace the faulty part with new ones ,restart the system will return normal</p>
Full-loading water alarm	d3	<p>The water full protection maybe due to two causes:</p> <ul style="list-style-type: none"> water switch broken; pump broken. <p>Then replace the faulty part with new ones ,restart the system will return normal.</p>

ՀԱՅԵՐԵՆ

Անսարքություն	Մխալիկոդը	Լուծում
Տարածքի օդի ջերմաստիճանի տվիչի	E1	Անսարք դետալը փոխարինեք նորով, և համակարգը նորից կաշխատի ավտոմատ ռեժիմում:
Ներքին բլոկի գոլորշեցուցչի տվիչի	E2	
Արտաքին բլոկի կանդենսատորի տվիչի	E3	
Արտաքին բլոկի պաշտպանությունը	E4	<p>Անսարքություններ, ներառյալ բարձր/ցածր ճնշման պաշտպանությունը և էլեկտրամատակարարման պաշտպանությունը:</p> <p>1. Խնդրում ենք ստուգել ներքին և արտաքին բլոկների միջև մալուխը: Համոզվեք, որ լարերի միացման մեջ անսարքություն չկա:</p> <p>2. Բարձր/ցածր ճնշման պաշտպանության ակտիվացումը կարող է պայմանավորված լինել երկու պատճառով:</p> <ul style="list-style-type: none"> • գազի արտահոսք: Խնդրում ենք համակարգին ավելի շատ սառնագեղատ ավելացնել: • արտաքին բլոկի գոնվելու վայրը լավ օդափոխություն չի ապահովում: <p>3. Էներգամատակարարման պաշտպանության ակտիվացումը նույնպես կարող է պայմանավորված լինել երկու պատճառով.</p> <ul style="list-style-type: none"> • արման տատանումներ: • հոսանքի լարի սխալ միացում: Հոսանքի վերաֆազավորում:
Ջրի գերհոսքի (գերլցման) ազդանշան	EL	<p>Ջրի գերհոսքի (գերլցման) պաշտպանության ակտիվացումը կարող է պայմանավորված լինել երկու պատճառով.</p> <ul style="list-style-type: none"> • կոտրված է ջրի մակարդակի տվիչը: • կոտրված է պոմպը: <p>Անսարք դետալները փոխարինեք նորերով, վերագործակցեք համակարգը, և ամեն ինչ կվերադառնա բնականոն վիճակին:</p>
Ջրի գերհոսքի (գերլցման) ազդանշան	d3	<p>Ջրի գերհոսքի (գերլցման) պաշտպանության ակտիվացումը կարող է պայմանավորված լինել երկու պատճառով.</p> <ul style="list-style-type: none"> • կոտրված է ջրի անջատիչը: • կոտրված է ջրի անջատիչը: <p>Անսարք դետալները փոխարինեք նորերով, վերագործակցեք համակարգը, և ամեն ինչ կվերադառնա բնականոն վիճակին:</p>

Адрес фирмы-продавца / Сатушы фирманың мекенжайы / Վաճառող ընկերության իրավաբանական հասցե / Сатуучунун дагеги / Seller's address

ФИО и телефон покупателя / Сатып алушының Т. А. Ә. және телефоны /
Գնորդի անուն-ազգանուն-հայրանուն և հեռախոսահամար /
Сатып алуучунун аты-жөнү жана телефону / Full name and phone number of the buyer

Данные отрывные купоны заполняются представителем сервисного центра /
Осы жыртылмалы купондарды бұйымға жөндеу жүргізетін сервис орталығының өкілі толтырады /
Հետևյալ կտրոնները լրացնում է ապրանքը վերանորոգող սպասարկման կենտրոնի ներկայացուցիչը /
Бул жыртылган талондорду өкүл толтурат тейлөө борбору /
These tear-off coupons are filled in by a representative of the service center



ВИД РЕМОНТА / ЖӨНДЕУ ТҮРҮ / ՎԵՐԱՆՈՐՈԳՄԱՆ ՏԵՍԱԿԸ / РЕМОНТТҮН ТҮРҮ /
TYPE OF REPAIR

ДАТА ПОСТУПЛЕНИЯ / ЖӨНДЕУГЕ ТҮСКЕН КҮНҮ / ՎԵՐԱՆՈՐՈԳՄԱՆ
ԸՆԴՈՒՆՄԱՆ ԱՄՍԱԹԻԿ / АЛУУ КҮНҮ / DATE OF RECEIPT

ДАТА ВЫДАЧИ / БЕРІЛГЕН КҮНІ / ՀԱՆՁՆՄԱՆ ԱՄՍԱԹԻԿ / БЕРІЛГЕН КҮНҮ /
RELEASE DATE

Гарантийный талон / Кепілдік талоны / Երաշխիքային կտրոն /
Кепилдик картасы / Warranty certificate №



Внимание! Пожалуйста, потребуйте от продавца полностью заполнить гарантийный талон и отрывные талоны. Талон действителен при наличии всех штампов и отметок.

Назар аударыңыз! Сатушыдан кепілдік талоны мен үзбелі талондарды толық толтыруды талап етіңіз.

Ուշադրություն: Վաճառողից պահանջեք ամբողջով-թյամբ լրացնել երաշխիքային կտրոնները:

Attention! Please ask the seller to fill out the warranty card and tear-off coupons in full. The ticket is valid in the presence of all stamps and marks.

Ծեղկ բուրձնու! Տալուչուդան կեպիլդիկ տալոնու յանա յուլոնոյ կեղեկ տալոնորդու տոլոյու մենեն տոլտուրոյ բերոյոսոն սուրանաբոյոյ. Էդեր բարձոկ իտալոմտար յանա բեղկիլեր բար բոլոսո, կոյոն յարաղու.

Изделие / Բոյոյմ / Աղոնոյս /
Продукт / Product

Модель / Үлгү / Մոդել / Model /
Моделі

Серийный номер /
Սերիալի համար / Serial number
Сериялық нөмірі / Сериялық саны /

Дата продажи / Сату күні / Date of sale /
Վաճառոյի ամսաթիվ /
Сатылган күнү

Данные отрывные купоны заполняются представителем фирмы-продавца /

These tear-off coupons are filled in by a representative of the seller /

Сатушы-фирма толтырады / Бул талондор сатуучунун өкүлү тарабынан толтурулат / Լրացնում է վաճառող ընկերությունը



ИЗДЕЛИЕ / БҮЙҮМ / ԱՊՐԱՆՔ /
ВИРИБ / PRODUCT

МОДЕЛЬ / МОДЕЛІ / ՄՈԴԵԼ /
ҮЛГҮ / MODEL

СЕРИЙНЫЙ НОМЕР / СЕРИЯЛЫҚ НӨМИРІ / ՍԵՐԻԱ / СЕРИЯЛЫК САНЫ / SERIAL NUMBER

см. шильдик на внутреннем блоке кондиционера / кондиционердің ішкі блогындағы нәлді қараңыз / кондиционердин ички бөлүгүндөгү таблицаны қараңыз / see the nameplate on the indoor unit of the air conditioner / տես օդորակիչի ներքին միավորի անվան ցուցանակը

ДАТА ПРОДАЖИ / САТУ КҮНІ / ՎԱՃԱՌՔԻ ԱՄՍԱԹԻՎ / САТЫЛГАН КҮНҮ / DATE OF SALE

ПРОДАВЕЦ / ФИРМА-САТУШЫ / ՎԱՃԱՌՈՂ ԸՆԿԵՐՈՒԹՅՈՒՆ / САТУУЧУ / VENDOR

М. П.